

Pioneer

DJ Controller

DDJ-WEGO3

DDJ-WeGO3

<http://pioneerdj.com/support/>

Die oben gezeigte Pioneer DJ-Support-Website enthält häufig gestellte Fragen, Informationen über Software und andere wichtige Informationen und Dienste, die Ihnen helfen, Ihr Produkt optimal zu verwenden.

Bedienungsanleitung (Einrichten der DJ-Software)

Inhalt

Zum Lesen dieser Anleitung

- Vielen Dank, dass Sie sich für dieses Pioneer-Produkt entschieden haben.
Lesen Sie immer sowohl diese Broschüre als auch die „Bedienungsanleitung (Einrichten der DJ-Einheit)“. Beide Dokumente enthalten wichtige Informationen, mit denen Sie sich vor dem Gebrauch dieses Produktes vertraut machen sollten.
- Dieses Dokument erläutert die Verwendung jeder DJ-Software. Die Bedienung der Hardware ist in der „Bedienungsanleitung (Einrichten der DJ-Einheit)“ beschrieben.
- In diesem Dokument sind die Namen der Tasten des Hauptgeräts und der Anschlüsse in Klammern aufgeführt. (Beispiel: **[CUE]**-Taste, **[AUX IN]**-Buchse)
- Bitte beachten Sie, dass die Bildschirme und Spezifikationen der in dieser Anleitung beschriebenen Software ebenso wie die äußere Erscheinung und die Spezifikationen der Hardware aktuell in der Entwicklung sind und sich von den endgültigen Spezifikationen unterscheiden können.
- Bitte beachten Sie, dass je nach der Version des Betriebssystems, den Webbrowser-Einstellungen usw. die Bedienung sich von den in dieser Anleitung beschriebenen Verfahren leicht unterscheiden kann.

- Die neueste Version der Bedienungsanleitung (dieses Dokument) kann von der unten angegebenen Pioneer DJ-Support-Website heruntergeladen werden.
<http://pioneerdj.com/support/>

01 djay 2 for iPad/iPhone, vjay for iPad/iPhone

Vor der Verwendung von djay 2 for iPad/ iPhone und vjay for iPad/iPhone	3
Bedienung	3

02 djay for Mac

Vor der Installation von djay for Mac	5
Installieren von djay for Mac.....	5
Bedienung	5

03 Serato DJ Intro

Vor der Installation von Serato DJ Intro	8
Installieren von Serato DJ Intro	9
Über die Treibersoftware und die Einstellung-Dienstsoftware	11
Bedienung	12
Vornehmen eines Upgrades.....	14

04 VirtualDJ LE 8

Vor der Installation von VirtualDJ LE 8	15
Installieren von VirtualDJ LE 8.....	16
Über die Treibersoftware und die Einstellung-Dienstsoftware	18
Bedienung	18
Vornehmen eines Upgrades.....	20

05 Zusätzliche Informationen

Verwendung als Controller für andere DJ-Software.....	21
Über Markenzeichen und eingetragene Markenzeichen	21
Hinweise zum Urheberrechte.....	21

djay 2 for iPad/iPhone, vjay for iPad/iPhone

Vor der Verwendung von djay 2 for iPad/iPhone und vjay for iPad/iPhone

djay 2 for iPad/iPhone und vjay for iPad/iPhone können im App Store erworben werden. Überprüfen Sie zudem die aktuellsten Systemanforderungen.

- Wenn Sie djay 2 for iPad/iPhone oder vjay for iPad/iPhone bereits installiert haben, aktualisieren Sie die Software auf die neueste Version.
- Das mitgelieferte iPhone/iPad-Verbindungskabel (Lightning) ist für den Anschluss dieses Geräts mit Ihrem iPhone oder iPad und für eine Bedienung erforderlich.
Ein iPhone/iPad-Verbindungskabel (30-pin-Dockanschluss) ist separat erhältlich.
Einzelheiten finden Sie in der Bedienungsanleitung (Einrichten der DJ-Einheit).

Vorsichtshinweis

djay 2 for iPad/iPhone und vjay for iPad/iPhone sind Produkte von algoriddim. Pioneer nimmt keine Anfragen bezüglich der Verwendung von djay 2 for iPad/iPhone und vjay for iPad/iPhone entgegen. Einzelheiten zu den jeweiligen Funktionen und der Bedienung von djay 2 for iPad/iPhone und vjay for iPad/iPhone finden Sie unter **[Software Info]** von **[DDJ-WeGO3]** auf der unten angegebenen Pioneer DJ-Support-Website.
<http://pioneerdj.com/support/>

Systemvoraussetzungen

Nachfolgend finden Sie eine Auflistung der Mindestsystemanforderungen für die Verwendung von djay 2 for iPad/iPhone oder vjay for iPad/iPhone in Kombination mit diesem Gerät. Die aktuellsten Systemanforderungen für djay 2 for iPad/iPhone und vjay for iPad/iPhone finden Sie im App Store.

	djay 2 for iPad	vjay for iPad	djay 2 for iPhone	vjay for iPhone
iOS	iOS 7		iOS 7	
Kompatible Modelle	iPad Air, iPad mini mit Retina-Display, iPad (4. Generation), iPad mini, iPad (3. Generation)*, iPad 2*		iPhone 5s, iPhone 5c, iPhone 5, iPhone 4s*, iPod touch (5. Generation)	

- * Um ein Modell mit Dock-Anschluss verwenden zu können, muss das separat erhältliche iPhone/iPad-Verbindungskabel (30-pin-Dockanschluss) (DJC-WeCAi30) genutzt werden.
Einzelheiten zum separat erhältlichen iPhone/iPad-Verbindungskabel (30-pin-Dockanschluss) und den aktuellsten unterstützten Modellen finden Sie auf folgender Pioneer-DJ-Support-Website.
<http://pioneerdj.com/support/>
- Informationen zu den neuesten Systemanforderungen, zur Kompatibilität und zu unterstützten Betriebssystemen finden Sie unter **[Software Info]** von **[DDJ-WeGO3]** auf der Pioneer DJ Support-Website unten.
<http://pioneerdj.com/support/>
- Auch wenn alle oben genannten Systemanforderungen erfüllt werden, kann ein Betrieb auf allen iPhones und iPads nicht garantiert werden.
- Die Leistung kann je nach den Energiespareinstellungen und anderen Faktoren des iPhones oder iPads unzureichend sein.
- Sollten Sie andere Softwares verwenden, könnten Probleme beim Betrieb auftreten.

Bedienung

Anschlüsse

Einzelheiten zum Anschlussverfahren finden Sie im Abschnitt „Anschlüsse“ in der Bedienungsanleitung (Einrichten der DJ-Einheit).

- 1 Verbinden Sie dieses Gerät über das iPhone/iPad-Verbindungskabel mit einem iPhone oder iPad.**
- 2 Drücken Sie auf die [STANDBY/ON]-Taste am Gerät, um es einzuschalten.**

Das Gerät ist betriebsbereit, sobald die Startbeleuchtung erlischt.

Starten des Systems

Starten Sie djay 2 for iPad/iPhone oder vjay for iPad/iPhone.

Das Pioneer-DJ-Logo wird angezeigt. Nachfolgend finden Sie ein Anzeigebeispiel für das Logo für djay 2 for iPad.



Vorsichtshinweis

Wenn der oben abgebildete Bildschirm selbst nach einer gewissen Wartezeit nicht angezeigt wird, trennen Sie den Stecker des mit dem iPhone, iPad oder iPod touch verbundenen iPhone/iPad-Verbindungskabels, und wiederholen Sie den Vorgang dann ab Schritt 1 unter *Anschlüsse*.

Wenn der oben abgebildete Bildschirm auch danach nicht angezeigt wird, starten Sie das iPhone oder iPad erneut, nachdem Sie den Vorgang unter *Anschlüsse* bis Schritt 2 wiederholt und dann den Vorgang unter *Starten des Systems* ausgeführt haben.

Laden und Abspielen von Tracks

Das folgende Beispiel beschreibt das Verfahren zum Laden von Tracks in das linke Deck.

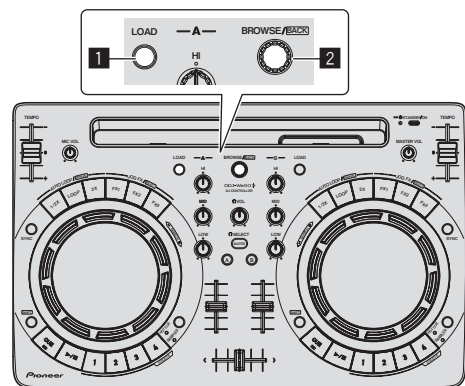

1 LOAD-Taste

2 Drehregler

1 Drücken Sie den Drehregler, bewegen Sie den Cursor zur Bibliothek im Computerbildschirm und drehen Sie dann den Drehregler und wählen Sie den Track.

2 Drücken Sie die Taste [LOAD] zum Laden des gewählten Tracks in das Deck.

Abspielen von Tracks und Ausgabe des Sounds

Das folgende Beispiel beschreibt das Verfahren zur Ausgabe von Sound des linken Decks.

- Stellen Sie die Lautstärke des Geräts (Endstufenverstärker, Aktivlautsprecher usw.), das an die [MASTER OUT]-Buchsen angeschlossen ist, auf einen geeigneten Pegel ein. Beachten Sie, dass der ausgegebene Ton sehr laut sein kann, wenn die Lautstärke zu hoch gestellt ist.

Mixer-Sektion

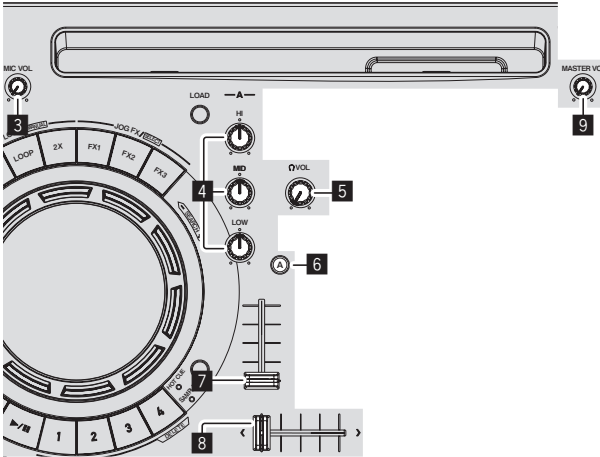

- 3** MIC VOL-Regler
- 4** EQ (HI, MID, LOW)-Regler
- 5** HEADPHONES VOL-Regler
- 6** HEADPHONES SELECT A-Taste
- 7** Kanalfader
- 8** Crossfader
- 9** MASTER VOL Regler

1 Stellen Sie Die Positionen der Regler usw ein, wie unten gezeigt.

Bezeichnungen von Reglern usw.	Position
EQ (HI, MID, LOW)-Regler	Mitte
Kanalfader	Vorwärts bewegen
Crossfader	Linke Kante
MASTER VOL Regler	Voll gegen den Uhrzeigersinn gedreht

2 Drücken Sie die Wiedergabe/Pause-Taste zum Abspielen des Tracks.

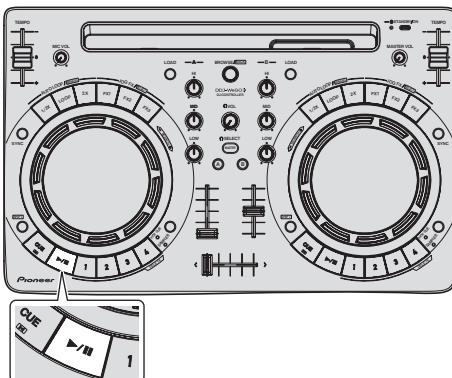

3 Bewegen Sie den Kanal-Fader von Ihnen weg.

4 Drehen Sie Regler [MASTER VOL] zum Einstellen des Audiopegels der Lautsprecher.

Stellen Sie den Audiopegel-Ausgang von den Buchsen [MASTER OUT] auf einen geeigneten Pegel ein.

Mithören von Ton mit Kopfhörern

1 Stellen Sie Die Positionen der Regler usw ein, wie unten gezeigt.

Bezeichnungen von Reglern usw.	Position
HEADPHONES VOL Regler	Voll gegen den Uhrzeigersinn gedreht

2 Drücken Sie die Taste [HEADPHONES SELECT A].

3 Drehen Sie den Regler [HEADPHONES VOL].

Stellen Sie den Soundpegel-Ausgang von den Kopfhörern auf einen geeigneten Pegel ein.

Eingabe des Tons vom Mikrophon

Der Sound des an die Buchse [MIC] angeschlossenen Mikrofons kann gemischt werden.

1 Schließen Sie das Mikrophon an die Buchse [MIC] an.

2 Stellen Sie den Audiopegel ein, der an die Buchse [MIC] angelegt wird.

- Drehen Sie den Regler [MIC VOL]: Der Eingangspegel der Buchse [MIC] wird eingestellt.
- Nur die Lautstärke des Mikrofontons kann eingestellt werden.
- Der Ton vom Mikrophon wird nicht vom Kopfhörer ausgegeben.

Beenden des Systems

1 Beenden Sie dJAY 2 for iPad/iPhone oder vJAY for iPad/iPhone.

2 Drücken Sie so lange auf die [STANDBY/ON]-Taste, bis das Gerät in den Standby-Modus wechselt.

3 Trennen Sie das iPhone/iPad-Verbindungskabel vom iPhone oder iPad.

Hinweis

Die Softwareanleitungen für dJAY 2 for iPad/iPhone und vJAY for iPad/iPhone können von der algoriddim-Website heruntergeladen werden. Einzelheiten finden Sie unter [Software Info] von [DDJ-WeGO3] auf der unten angegebenen Pioneer DJ-Support-Website. <http://pioneerdj.com/support/>

djay for Mac

Vor der Installation von djay for Mac

djay for Mac ist eine DJ-Software-Anwendung von algoriddim. DJ-Auftritte sind möglich, indem ein Computer an dieses Gerät angeschlossen wird, auf dem diese Software installiert ist. Nachfolgend wird die Installation von djay for Mac beschrieben. Lesen Sie diese Anweisungen unbedingt, bevor Sie mit der Installation beginnen.

- Vor der Installation von djay for Mac müssen Sie sich mit Administratorrechten anmelden.
- djay for Mac ist die spezielle DJ-Software für Macintosh.
- Aufgrund von digitaler Rechteverwaltung (DRM) können einige vom iTunes Store (mit Ausnahme von iTunes Plus) gekaufte Musikdaten nicht aufgezeichnet oder überwacht werden.

Vorsichtshinweis

djay for Mac ist ein Produkt von algoriddim. Pioneer nimmt keine Anfragen bezüglich der Verwendung von djay for Mac entgegen. Einzelheiten zu den Funktionen und der Bedienung von djay for Mac finden Sie unter **[Software Info]** von **[DDJ-WeGO3]** auf der unten angegebenen Pioneer DJ-Support-Website. <http://pioneerdj.com/support/>

Systemvoraussetzungen

Unterstützte Betriebssysteme	CPU und erforderlicher Arbeitsspeicher
Mac OS X: 10.9, 10.8, 10.7 und 10.6	Intel® Prozessor, Core™ Duo 1,6 GHz oder besser Mindestens 1 GB RAM

Sonstiges

Display-Auflösung	Auflösung von 1 024 x 768 oder höher
Internet-Verbindung	Zum Herunterladen von djay for Mac ist eine Internetverbindung erforderlich.

- Informationen zu den neuesten Systemanforderungen, zur Kompatibilität und zu unterstützten Betriebssystemen finden Sie unter **"Software Info"** von **"DDJ-WeGO3"** auf der Pioneer DJ Support-Website unten. <http://pioneerdj.com/support/>
- Verwenden Sie einen Computer, der die oben genannten Systemanforderungen erfüllt. Die Systemanforderungen für die DJ-Software unterscheiden sich eventuell.
- Volle Funktionalität kann nicht auf allen Computern garantiert werden, auch wenn diese mit den oben beschriebenen Betriebsanforderungen übereinstimmen.
- Auch wenn der erforderliche Speicherplatz für die oben beschriebene Betriebsumgebung vorhanden ist, kann es wegen Mangel an Speicherplatz aufgrund von residenten Programmen, Anzahl von Diensten usw. sein, dass die Software nicht die volle Funktionalität und Leistung erzielt. Schaffen Sie in solchen Fällen ausreichend Speicherplatz.
- Je nach den Energiespareinstellungen und anderen Faktoren des Computers kann die CPU- und Festplatten-Verarbeitungs-Kapazität nicht ausreichen. Schließen Sie insbesondere bei der Verwendung eines Notebooks das Netzteil an und verwenden Sie es immer bei höchsten Leistungseinstellungen.
- Sollten Sie andere Softwares verwenden, könnten Probleme beim Betrieb auftreten.
- Die Verwendung des Internets erfordert einen separaten Vertrag mit einem Internet-Provider und Bezahlung der Provider-Gebühren.

Installieren von djay for Mac

Installationsverfahren

- 1 Greifen Sie auf die Pioneer DJ-Support-Website zu und klicken Sie auf **[Software Info]** unter **[DDJ-WeGO3]**.
- 2 Klicken Sie auf **[djay / vjay Support Information]**, und klicken Sie dann auf den Link für die Download-Seite für djay for Mac.

Die Download-Seite für djay for Mac wird angezeigt.

3 Laden Sie djay for Mac herunter.

4 Extrahieren Sie die heruntergeladene Datei.

5 Verschieben Sie das **[djay]-Symbol**, das nach dem Extrahieren der Datei angezeigt wird, zum **[Anwendung]-Ordner**.

6 Doppelklicken Sie auf das **[djay]-Symbol** im **[Anwendung]-Ordner**, um djay for Mac zu starten.

Wenn die Software zum ersten Mal gestartet wird, wird die Software-Lizenzvereinbarung angezeigt.

Lesen Sie die Software-Lizenzvereinbarung sorgfältig durch, und klicken Sie bei Zustimmung auf **[Akzeptieren]**.

Wenn Sie nicht zustimmen, klicken Sie auf **[Ablehnen]**, um die Installation abzubrechen.

7 Folgen Sie den Anweisungen auf dem Bildschirm, und installieren Sie die Software.

Wenn der folgende Bildschirm angezeigt wird, klicken Sie auf **[Aktivieren]**.

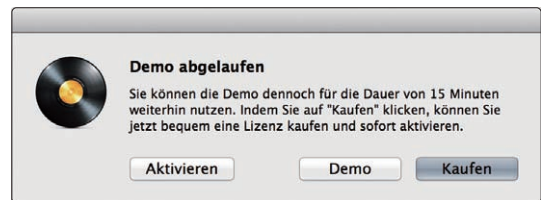

Geben Sie auf dem folgenden Bildschirm die Seriennummer von djay for Mac ein, die sich auf der Geräteunterseite befindet, und schließen Sie dann die Aktivierung ab.

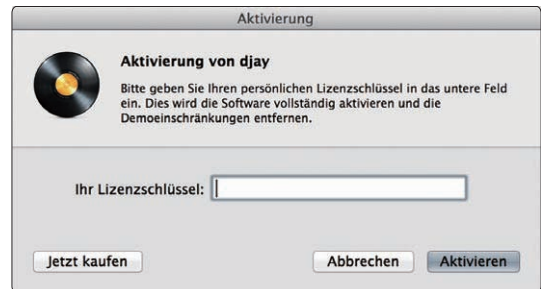

Wenn Sie alle auf dem Bildschirm angezeigten Anweisungen befolgt haben, startet jetzt die Software djay for Mac.

8 Beenden Sie djay for Mac.

Die Installation ist damit abgeschlossen.

Bedienung

Anschlüsse

Einzelheiten zum Anschlussverfahren finden Sie im Abschnitt „Anschlüsse“ in der Bedienungsanleitung (Einrichten der DJ-Einheit).

- 1 Schließen Sie dieses Gerät über ein USB-Kabel an Ihren Computer an.
- 2 Schalten Sie den Computer ein.
- 3 Drücken Sie auf die **[STANDBY/ON]**-Taste am Gerät, um es einzuschalten.

Das Gerät ist betriebsbereit, sobald die Startbeleuchtung erlischt.

Starten des Systems

1 Öffnen Sie im Finder den Ordner [Anwendung], und klicken Sie dann auf das [djay]-Symbol.

2 Beim Start von djay for Mac wird der Einstellungsbildschirm für die Soundausgabe angezeigt. Überprüfen Sie, dass die Kontrollkästchen [Ausgabe] und [Kopfhörer] aktiviert sind, und klicken Sie dann auf [OK].

- Um den Sound über die Computerlautsprecher auszugeben, entfernen Sie die Markierung des [Ausgabe]-Kontrollkästchens.

Bestätigen und Ändern der Audiogeräteinstellungen

Wenn kein Sound ausgegeben wird oder wenn der Sound über ein anderes Gerät ausgegeben werden soll, dann bestätigen oder ändern Sie die Audiogeräteinstellungen wie nachfolgend beschrieben.

Vorsichtshinweis

Die Audiogeräteinstellungen ändern sich eventuell je nach Startreihenfolge dieses Geräts und djay for Mac. Überprüfen Sie die Einstellungen bei jedem Start von djay for Mac.

1 Wählen Sie in der Menüleiste [djay] > [Einstellungen].

2 Wählen Sie [Geräte], stellen Sie die Master- und Monitor-Audioausgabemethoden ein, und klicken Sie auf [Anwenden].

Um Master- und Monitoraudio über dieses Gerät auszugeben, konfigurieren Sie die Einstellungen wie folgt.

- [Ausgabe]: [PIONEER DDJ-WeGO3 Audio Out/ch 1-2]
- [Kopfhörer]: [PIONEER DDJ-WeGO3 Audio Out/ch 3-4]
- [Mikrofon]: Deaktivieren Sie das Kontrollkästchen.
- [Kopfhörer] wird eventuell gleich nach der Installation auf [ch 1-2] gesetzt. Ändern Sie in diesem Fall die Einstellung [Kopfhörer] zu [ch 3-4].

Laden und Abspielen von Tracks

Das folgende Beispiel beschreibt das Verfahren zum Laden von Tracks in das linke Deck.

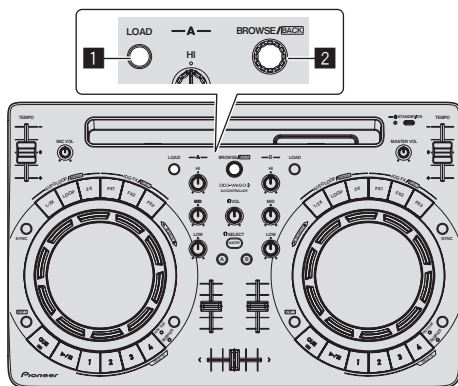

1 LOAD-Taste

2 Drehregler

1 Drücken Sie den Drehregler, bewegen Sie den Cursor zur Bibliothek im Computerbildschirm und drehen Sie dann den Drehregler und wählen Sie den Track.

2 Drücken Sie die Taste [LOAD] zum Laden des gewählten Tracks in das Deck.

Abspielen von Tracks und Ausgabe des Sounds

Das folgende Beispiel beschreibt das Verfahren zur Ausgabe von Sound des linken Decks.

- Stellen Sie die Lautstärke des Geräts (Endstufenverstärker, Aktivlautsprecher usw.), das an die [MASTER OUT]-Buchsen angeschlossen ist, auf einen geeigneten Pegel ein. Beachten Sie, dass der ausgegebene Ton sehr laut sein kann, wenn die Lautstärke zu hoch gestellt ist.

Mixer-Sektion

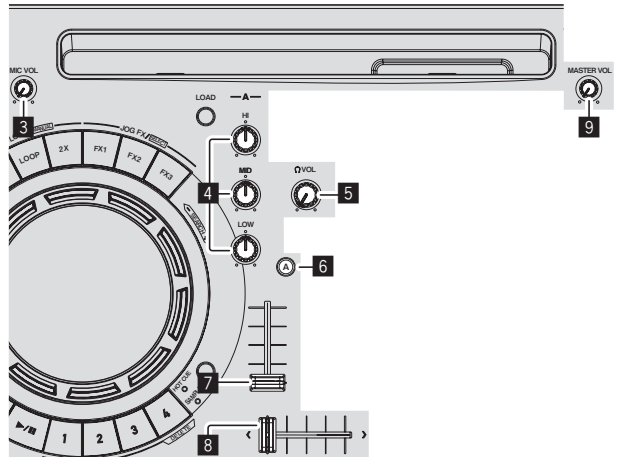

3 MIC VOL-Regler

4 EQ (HI, MID, LOW)-Regler

5 HEADPHONES VOL-Regler

6 HEADPHONES SELECT A-Taste

7 Kanalfader

8 Crossfader

9 MASTER VOL Regler

1 Stellen Sie Die Positionen der Regler usw ein, wie unten gezeigt.

Bezeichnungen von Reglern usw.	Position
EQ (HI, MID, LOW)-Regler	Mitte
Kanalfader	Vorwärts bewegen
Crossfader	Linke Kante
MASTER VOL Regler	Voll gegen den Uhrzeigersinn gedreht

2 Drücken Sie die Wiedergabe/Pause-Taste zum Abspielen des Tracks.

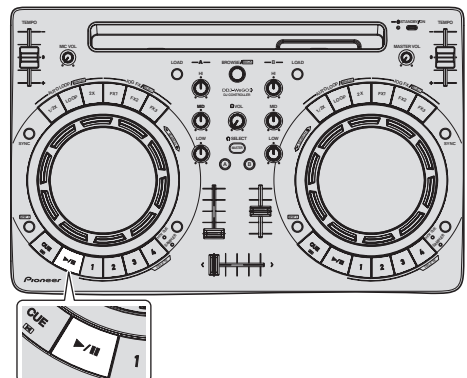

3 Bewegen Sie den Kanal-Fader von Ihnen weg.

4 Drehen Sie Regler [MASTER VOL] zum Einstellen des Audiopegels der Lautsprecher.

Stellen Sie den Audiopegel-Ausgang von den Buchsen [MASTER OUT] auf einen geeigneten Pegel ein.

Mithören von Ton mit Kopfhörern

1 Stellen Sie Die Positionen der Regler usw ein, wie unten gezeigt.

Bezeichnungen von Reglern usw.	Position
HEADPHONES VOL Regler	Voll gegen den Uhrzeigersinn gedreht

2 Drücken Sie die Taste [HEADPHONES SELECT A].

3 Drehen Sie den Regler [HEADPHONES VOL].

Stellen Sie den Soundpegel-Ausgang von den Kopfhörern auf einen geeigneten Pegel ein.

Eingabe des Tons vom Mikrofon

Der Sound des an die Buchse [MIC] angeschlossenen Mikrofons kann gemischt werden.

1 Schließen Sie das Mikrofon an die Buchse [MIC] an.

2 Stellen Sie den Audiopegel ein, der an die Buchse [MIC] angelegt wird.

- Drehen Sie den Regler [MIC VOL]: Der Eingangspegel der Buchse [MIC] wird eingestellt.
- Nur die Lautstärke des Mikrofontons kann eingestellt werden.
- Der Ton vom Mikrofon wird nicht vom Kopfhörer ausgegeben.

Beenden des Systems

1 Beenden Sie djay for Mac.

2 Drücken Sie so lange auf die [STANDBY/ON]-Taste, bis das Gerät in den Standby-Modus wechselt.

3 Trennen Sie das USB-Kabel von Ihrem Computer ab.



Hinweis

Die Softwareanleitung für djay for Mac kann von der algoriddim-Website heruntergeladen werden.

Einzelheiten finden Sie unter [Software Info] von [DDJ-WeGO3] auf der unten angegebenen Pioneer DJ-Support-Website.

<http://pioneerdj.com/support/>

Serato DJ Intro

Vor der Installation von Serato DJ Intro

Installieren der exklusiven Treibersoftware für dieses Gerät auf Ihrem Computer

Diese Treiber-Software ist ein exklusiver ASIO-Treiber für die Ausgabe von Audio-Signalen vom Computer.

- Bei der Verwendung von Mac ist es nicht nötig, die Treiber-Software zu installieren.
Fahren Sie mit *Installationsverfahren (Mac OS X)* unter *Installieren von Serato DJ Intro* fort.

Systemvoraussetzungen

Unterstützte Betriebssysteme		
Windows® 8.1/8, Windows® 8.1/8 Pro	32-Bit-Version	✓
	64-Bit-Version	✓ ^[1]
Windows® 7 Home Premium/Professional/Ultimate	32-Bit-Version	✓
	64-Bit-Version	✓ ^[1]

[1] Bei Verwendung einer 64-Bit-Version von Windows kann die Treibersoftware nur für 32-Bit Anwendungen verwendet werden.

Herunterladen der aktuellsten Treibersoftware

Rufen Sie **[Software Download]** unter **[DDJ-WeGO3]** auf folgender Pioneer-DJ-Support-Website auf, und laden Sie die aktuellste und exklusive Treiber-Software für dieses Gerät herunter.
<http://pioneerdj.com/support/>

Vor dem Installieren der Treibersoftware

- Drücken Sie für mindestens 1 Sekunde auf die **[STANDBY/ON]**-Taste, schalten Sie das Gerät in den Standby-Status und trennen Sie das USB-Kabel, das das Gerät mit dem Computer verbindet.
- Falls andere Programme auf dem Computer laufen, beenden Sie diese.

Software-Lizenzvereinbarung

Diese Software-Lizenzvereinbarung („Vereinbarung“) wird zwischen Ihnen (sowohl einem Einzelbenutzer, der das Programm installiert, und einer einzigen juristischen Person, für die der Einzelbenutzer handelt) („Sie“ oder „Ihr“) und der PIONEER CORPORATION („Pioneer“) abgeschlossen.

FALLS SIE SCHRITTE DURCHFÜHREN, DAS PROGRAMM EINZURICHTEN ODER ZU INSTALLIEREN, BEDEUTET DIES, DASS SIE ALLEN BESTIMMUNGEN DIESER LIZENZVEREINBARUNG ZUSTIMMEN, DIE ERLAUBNIS, DAS PROGRAMM HERUNTERZULADEN UND/ODER ZU BENUTZEN, HÄNGT AUSDRÜCKLICH VON IHRER BEFOLGUNG DIESER BESTIMMUNGEN AB. ES IST KEINE GESCHRIEBENE ODER ELEKTRONISCHE GENEHMIGUNG ERFORDERLICH, DAMIT DIESER VEREINBARUNG IN KRAFT TRITT UND DURCHSETZBAR IST. FALLS SIE NICHT ALLEN BESTIMMUNGEN DIESER VEREINBARUNG ZUSTIMMEN, IST ES IHNEN NICHT ERLAUBT, DIESES PROGRAMM ZU BENUTZEN UND SIE MÜSSEN DIE INSTALLATION ABBRECHEN BZW. DAS PROGRAMM DEINSTALLIEREN.

1 DEFINITIONEN

- 1 „Dokumentierung“ bedeutet die schriftliche Dokumentierung, die technischen Daten und der Hilfe-Inhalt, die von Pioneer allgemein zur Verfügung gestellt werden, um Ihnen bei den Installation und dem Gebrauchs des Programms behilflich zu sein.

- 2 „Programm“ bedeutet die gesamte Pioneer-Software, oder einen Teil davon, die Sie gemäß dieser Vereinbarung unter Lizenz von Pioneer erhalten.

2 PROGRAMMLIZENZ

- 1 Beschränkte Lizenz. Entsprechend den Einschränkungen dieser Vereinbarung erteilt Ihnen Pioneer eine beschränkte, nicht ausschließliche, nicht übertragbare Lizenz (ohne das Recht auf eine Unterlizenz):
 - a Zur Installation einer einzigen Kopie dieses Programms in Ihrem Computer oder Mobilgerät, um das Programm ausschließlich für Ihren persönlichen Gebrauch entsprechend dieser Vereinbarung und der Dokumentierung („Autorisierter Gebrauch“) zu verwenden;
 - b Zur Verwendung der Dokumentierung für die Unterstützung des autorisierten Gebrauchs; und
 - c Zur Anfertigung einer Programmkopie ausschließlich für Sicherungszwecke, vorausgesetzt, dass alle Titel und Warenzeichen, das Copyright und alle Hinweise auf eingeschränkte Rechte auf der Kopie reproduziert werden.
- 2 Einschränkungen. Sie dürfen das Programm oder die Dokumentierung nicht kopieren oder verwenden, außer wie ausdrücklich durch diese Vereinbarung erlaubt. Sie dürfen das Programm nicht übertragen, unterlizenzieren, mieten, vermieten oder verleihen bzw. für das Training von Dritten, das kommerzielle Timesharing oder die Verwendung in einem Service-Büro gebrauchen. Sie dürfen das Programm weder selbst noch durch Dritte abändern, rekonstruieren, auseinander nehmen oder decompilieren, außer bis zu dem vom geltenden Gesetz zugelassenen Ausmaß, und auch dann nur, nachdem Sie Pioneer schriftlich von ihren beabsichtigten Tätigkeiten informiert haben.
- 3 Eigentum. Pioneer oder sein Lizenzgeber behält sich alle Rechte, Titel und Anteile am gesamten Patent, das Urheberrecht, Warenzeichen, Geschäftsgeheimnis und die Rechte des geistigen Eigentums am Programm und der Dokumentierung, sowie allen Derivaten davon, vor. Sie erwerben keine weiteren Rechte, weder ausdrücklich noch impliziert, die über die beschränkte Lizenz, die in dieser Vereinbarung angeführt ist, hinausgehen.
- 4 Keine Unterstützung. Pioneer ist nicht verpflichtet, das Programm oder die Dokumentierung unter dieser Vereinbarung zu unterstützen, warten, aktualisieren, verändern oder neue Veröffentlichungen bekanntzugeben.

3 GARANTIE-VERZICHTSERKLÄRUNG

DAS PROGRAMM UND DIE DOKUMENTIERUNG WERDEN „WIE VORHANDEN“ ANGEBOTEN, OHNE JEGLICHE DARSTELLUNGEN ODER GARANTIEEN, UND SIE STIMMEN DAMIT ÜBEREIN, SIE AUF EIGENES RISIKO ZU VERWENDEN. BIS ZU DEM VOM GESETZ ZUGELASSENEN MASS STREITET PIONEER AUSDRÜCKLICH ALLE GARANTIEEN JEDLICHER ART MIT BEZUG AUF DAS PROGRAMM UND DIE DOKUMENTIERUNG AB, SEIEN SIE AUSDRÜCKLICH, IMPLIZIERT, SATZUNGSGEMÄSS ODER SICH AUS EINEM LEISTUNGSKURS ERGEBEND, BZW. EINEM HANDELSKURS ODER GEBRAUCH, EINSCHLIESSLICH ALLER GARANTIEEN DER VERMARKTBARKEIT, EIGNUNG FÜR EINEN BESTIMMTEN ZWECK, AUSREICHENDER QUALITÄT, GENAUIGKEIT, DES TITELS ODER DER NICHTVERLETZUNG.

4 KONTROLLE DES EXPORTS UND EINHALTUNGEN DER EXPORTBESTIMMUNGEN UND VORSCHRIFTEN

Sie dürfen das Programm nicht nutzen oder sonst wie exportieren oder re-exportieren, außer es ist von den Gesetzen der USA und den Gesetzen des Landes, in dem das Programm erworben wurde, erlaubt. Insbesondere darf das Programm nicht (a) in Embargo-Länder der USA oder (b) an Personen, die auf der „Specially Designated Nationals“-Liste des U.S. Treasury Departments oder auf der „Denied Persons“-Liste oder der „Denied Entity“-Liste des US Department of Commerce stehen, exportiert oder re-exportiert werden. Mit der Nutzung des Programms sichern Sie zu, dass Sie sich nicht in einem dieser Länder befinden und nicht auf einer dieser Listen stehen. Sie werden das Programm nicht für Zwecke benutzen, die nach dem Recht der USA verboten sind, insbesondere nicht, um Nuklearwaffen, Raketen, Chemie- oder Biowaffen zu entwickeln, zu entwerfen, herzustellen oder zu produzieren.

5 SCHADENSERSATZ UND RECHTSBEHELFE FÜR VERTRAGSBRUCH

Sie stimmen damit überein, dass jede Verletzung der Einschränkungen dieser Vereinbarung Pioneer irreparable Schäden zufügen würde, für die eine monetäre Entschädigung allein unzureichend wäre. Zusätzlich zu den Schadensersatzforderungen und anderen Rechtsbehelfen, zu denen Pioneer berechtigt sein kann, stimmen Sie damit überein, dass Pioneer das Recht hat, eine richterliche Verfügung einzureichen, um den tatsächlichen, drohenden oder wiederholten Vertragsbruch dieser Vereinbarung zu verhindern.

6 BEENDIGUNG

Pioneer kann diese Vereinbarung jederzeit beenden, falls Sie irgendwelche Bestimmungen verletzt haben. Falls diese Vereinbarung beendet wird, dürfen Sie das Programm nicht weiter verwenden und müssen es von Ihrem Computer oder Mobilgerät, auf dem es installiert ist, dauerhaft löschen sowie alle in Ihrem Besitz befindlichen Kopien des Programms und der Dokumentierung zerstören und Pioneer dann schriftlich davon informieren. Die Abschnitte 2.2, 2.3, 2.4, 3, 4, 5, 6 und 7 bleiben auch nach der Beendigung dieser Vereinbarung weiterhin in Kraft.

7 ALLGEMEINE BESTIMMUNGEN

- 1** Beschränkung der Haftung. Unter keinen Umständen sind Pioneer oder seine Tochtergesellschaften in Zusammenhang mit dieser Vereinbarung oder ihrem Inhalt, unter keiner Haftbarkeitstheorie, haftbar für indirekte Schäden, Folgeschäden, spezielle oder nachfolgende Schäden sowie verschärfte Schadensersatz oder für Schadensersatz für verlorene Profite, Einkommen, Geschäfte, Ersparnisse, Daten, den Gebrauch oder die Kosten für den Erwerb eines Ersatzprogramms, selbst wenn Pioneer auf die Möglichkeit einer solchen Schadensersatzforderung aufmerksam gemacht wurde bzw. eine solche Schadensersatzforderung vorhersehbar ist. Unter keinen Umständen wird die Haftung von Pioneer für alle Schadensersatzforderungen den Betrag überschreiten, den Sie Pioneer oder seinen Tochtergesellschaften für den Erwerb des Programms bezahlt haben. Die Vertragsparteien geben zu, dass die Haftbarkeitsgrenzen und die Risikoverteilung, die in dieser Vereinbarung angeführt sind, im Programmpreis widerspiegelt sind und einen wesentlichen Teil des Abkommens zwischen den Parteien darstellen, da Pioneer dieses Programm anderenfalls nicht angeboten noch auch diese Vereinbarung abgeschlossen hätte.
- 2** Die in dieser Vereinbarung enthaltenen Beschränkungen oder Ausschlüsse der Garantien und Haftung betreffen oder beeinträchtigen Ihre gesetzlichen Rechte als Kunde nicht und gelten für Sie nur in dem Maße, in dem solche Beschränkungen oder Ausschlüsse unter den Gesetzen der Gerichtsbarkeit an Ihrem Wohnort erlaubt sind.
- 3** Trennbarkeit und Verzicht. Falls irgendeine Bestimmung dieser Vereinbarung als illegal, ungültig oder auf andere Weise nicht durchsetzbar eingestuft wird, wird diese Bestimmung bis zum erlaubten Maße durchgesetzt, falls eine Durchsetzung nicht möglich ist, als trennbar angesehen und daher aus dieser Vereinbarung ausgeschlossen, während die restlichen Bestimmungen der Vereinbarung weiterhin voll in Kraft bleiben. Der Verzicht einer der Parteien im Falle eines Versäumnisses oder Vertragsbruchs dieser Vereinbarung bedeutet nicht, dass im Falle eines späteren Versäumnisses oder Vertragsbruchs ebenfalls ein Verzicht erfolgt.
- 4** Keine Übereignung. Sie dürfen diese Vereinbarung oder irgendwelche darin enthaltenen Rechte oder Pflichten nicht übereignen, verkaufen, übertragen, delegieren oder sich ihrer auf andere Weise entledigen, weder gewollt noch ungewollt, sei es gesetzmäßig oder auf andere Weise, ohne vorher die schriftliche Zustimmung von Pioneer eingeholt zu haben. Jede angebliche Übereignung, Übertragung oder Delegation durch Sie ist null und nichtig. Vorbehaltlich des Obengenannten ist diese Vereinbarung für die Parteien und ihre jeweiligen Nachfolger und Rechtsnachfolger bindend.
- 5** Gesamte Vereinbarung. Diese Vereinbarung stellt die gesamte Vereinbarung zwischen den Parteien dar und löst alle vorherigen oder gleichzeitigen Vereinbarungen oder Vertretungen bezüglich des Inhalts, seien sie schriftlich oder mündlich, ab. Diese Vereinbarung darf ohne die vorherige und ausdrückliche

schriftliche Zustimmung von Pioneer nicht modifiziert oder berichtigt werden, und keine weitere Akte, kein Dokument, Verwendung oder Gewohnheitsrecht kann diese Vereinbarung berichtigen oder modifizieren.

- 6** Sie erklären Ihr Einverständnis damit, dass diese Vereinbarung durch japanische Gesetzgebung geregelt und gemäß dieser ausgelegt wird.

Installationsverfahren

Verbinden Sie dieses Gerät und den Computer nicht, bevor die Installation abgeschlossen ist.

- Melden Sie sich vor der Installation als der als Benutzer an, der als Administrator des Computers registriert war.
- Falls andere Programme auf dem Computer laufen, beenden Sie diese.

1 Laden Sie das Treiber-Installationsprogramm von der Pioneer DJ-Support-Website herunter.

2 Doppelklicken Sie nach Abschluss des Downloads auf das [Pioneer_DDJ_WeGO3_Driver_x.xxx.exe]-Symbol.

3 Fahren Sie mit der Installation entsprechend den Anweisungen auf dem Bildschirm fort.

Wenn während der Installation [Windows-Sicherheit] auf dem Bildschirm erscheint, klicken Sie auf [Diese Treibersoftware trotzdem installieren] und fahren mit der Installation fort.

Wenn das Installationsprogramm fertiggestellt wird, erscheint eine Fertigstellungsmeldung.

Nach dem Installieren der Treiber-Software installieren Sie die Serato DJ Intro-Software.

Installieren von Serato DJ Intro

Über Serato DJ Intro

Serato DJ Intro ist eine DJ-Software-Anwendung von Serato. DJ-Auftritte sind möglich, indem ein Computer an dieses Gerät angeschlossen wird, auf dem diese Software installiert ist.

Systemvoraussetzungen

Unterstützte Betriebssysteme	CPU und erforderlicher Arbeitsspeicher
Mac OS X: 10.9, 10.8, 10.7 und 10.6	Intel® Prozessor, Core™ Duo 1,6 GHz oder besser Intel®-Prozessor, Core™ i3, i5 oder i7 Mindestens 1 GB RAM
Windows: Windows 8,1/8 und Windows 7 (SP1)	Intel® Prozessor, Core™ 2 Duo 2,0 GHz oder besser Mindestens 1 GB RAM
Sonstiges	
USB-Anschluss	Ein USB 2.0-Port ist zum Anschluss des Computers an dieses Gerät erforderlich.
Display-Auflösung	Auflösung von 1 024 x 768 oder höher
Internet-Verbindung	Eine Internetverbindung ist für die Registrierung des „Serato.com“-Benutzerkontos und zum Herunterladen der Software erforderlich.

- Informationen zu den neuesten Systemanforderungen, zur Kompatibilität und zu unterstützten Betriebssystemen finden Sie unter **„Software Info“** von **„DDJ-WeGO3“** auf der Pioneer DJ Support-Website unten.
<http://pioneerdj.com/support/>
- Verwenden Sie einen Computer, der die oben genannten Systemanforderungen erfüllt. Die Systemanforderungen für die DJ-Software unterscheiden sich eventuell.
- Volle Funktionalität kann nicht auf allen Computern garantiert werden, auch wenn diese mit den oben beschriebenen Betriebsanforderungen übereinstimmen.
- Auch wenn der erforderliche Speicherplatz für die oben beschriebene Betriebsumgebung vorhanden ist, kann es wegen Mangel an Speicherplatz aufgrund von residenten Programmen, Anzahl von Diensten usw. sein, dass die Software nicht die volle Funktionalität und Leistung erzielt. Schaffen Sie in solchen Fällen ausreichend Speicherplatz.

- Je nach den Energiespareinstellungen und anderen Faktoren des Computers kann die CPU- und Festplatten-Verarbeitungs-Kapazität nicht ausreichen. Schließen Sie insbesondere bei der Verwendung eines Notebooks das Netzteil an und verwenden Sie es immer bei höchsten Leistungseinstellungen.
- Sollten Sie andere Softwares verwenden, könnten Probleme beim Betrieb auftreten.
- Die Verwendung des Internets erfordert einen separaten Vertrag mit einem Internet-Provider und Bezahlung der Provider-Gebühren.
- Der Betrieb ist bei AMD CPUs nicht garantiert.

- Wenn Sie den Bedingungen der Benutzungsvereinbarung nicht zustimmen, klicken Sie auf **[Cancel]**, um die Installation abzubrechen.

Die Installation beginnt.

Die Meldung über die erfolgreiche Installation erscheint, wenn die Installation fertig gestellt ist.

8 Klicken Sie auf **[Finish]**, um das Installationsprogramm Serato DJ Intro zu beenden.

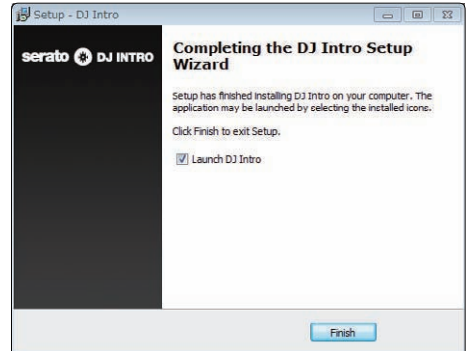

Die Installation ist damit abgeschlossen.

Installationsverfahren (Windows)

1 Greifen Sie auf die Pioneer DJ-Support-Website zu und klicken Sie auf **[Software Info]** unter **[DDJ-WeGO3]**.

2 Klicken Sie auf **[Serato DJ Support Information]**, und klicken Sie dann auf den Link für die Download-Seite für Serato DJ Intro.

Die Download-Seite für Serato DJ Intro wird angezeigt.

3 Melden Sie sich bei Ihrem „Serato.com“-Benutzerkonto an.

- Wenn Sie bereits ein Benutzerkonto bei „Serato.com“ registriert haben, gehen Sie zu Schritt 5 weiter.
- Wenn Sie die Registrierung Ihres Benutzerkontos nicht abgeschlossen haben, tun Sie dies auf unten beschriebene Weise.
 - Folgen Sie den Anweisungen auf dem Bildschirm und geben Sie Ihre E-Mail-Adresse und das gewünschte Passwort ein, und wählen Sie dann Ihre Region.
 - Wenn Sie **[E-mail me Serato newsletters]** markieren, werden Rundschreiben mit den neuesten Informationen über Serato-Produkte von Serato gesendet.
 - Wenn die Kontoregistrierung fertig ist, erhalten Sie eine E-Mail bei der E-Mail-Adresse, die Sie eingegeben haben. Prüfen Sie die Inhalte der von „Serato.com“ gesendeten E-Mail.
- Achten Sie auch darauf, dass Sie nicht die bei der Benutzer-Registrierung eingegebene E-Mail-Adresse und das Passwort vergessen. Diese sind zum Aktualisieren der Software erforderlich.
- Die persönliche Information, die beim Registrieren eines neuen Benutzerkontos eingegeben wird, kann entsprechend den auf der Website von Serato angegebenen Datenschutzregeln gesammelt, verarbeitet und verwendet werden.

4 Klicken Sie auf den Link in der von „Serato.com“ gesendeten E-Mail.

Dies bringt Sie zur Serato DJ Intro-Download-Seite. Gehen Sie zu Schritt 6 weiter.

5 Melden Sie sich an.

Geben Sie die registrierte E-Mail-Adresse und das Passwort ein, um sich bei „Serato.com“ anzumelden.

6 Laden Sie die Serato DJ Intro-Software von der Download-Seite herunter.

Entpacken Sie die heruntergeladene Datei, und doppelklicken Sie dann auf die entpackte Datei, um das Installationsprogramm zu starten.

7 Lesen Sie die Bedingungen der Lizenzvereinbarung sorgfältig durch, und wenn Sie zustimmen markieren Sie **[I accept the agreement]** und klicken dann auf **[Next]**.

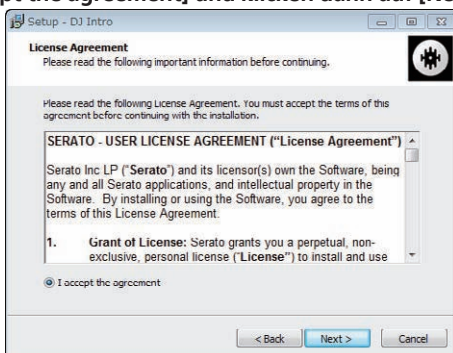

Installationsverfahren (Mac OS X)

Verbinden Sie dieses Gerät und den Computer nicht, bevor die Installation abgeschlossen ist.

- Falls andere Programme auf dem Computer laufen, beenden Sie diese.

1 Greifen Sie auf die Pioneer DJ-Support-Website zu und klicken Sie auf **[Software Info]** unter **[DDJ-WeGO3]**.

2 Klicken Sie auf **[Serato DJ Support Information]**, und klicken Sie dann auf den Link für die Download-Seite für Serato DJ Intro.

Die Download-Seite für Serato DJ Intro wird angezeigt.

3 Melden Sie sich bei Ihrem „Serato.com“-Benutzerkonto an.

- Wenn Sie bereits ein Benutzerkonto bei „Serato.com“ registriert haben, gehen Sie zu Schritt 5 weiter.
- Wenn Sie die Registrierung Ihres Benutzerkontos nicht abgeschlossen haben, tun Sie dies auf unten beschriebene Weise.
 - Folgen Sie den Anweisungen auf dem Bildschirm und geben Sie Ihre E-Mail-Adresse und das gewünschte Passwort ein, und wählen Sie dann Ihre Region.
 - Wenn Sie **[E-mail me Serato newsletters]** markieren, werden Rundschreiben mit den neuesten Informationen über Serato-Produkte von Serato gesendet.
 - Wenn die Kontoregistrierung fertig ist, erhalten Sie eine E-Mail bei der E-Mail-Adresse, die Sie eingegeben haben. Prüfen Sie die Inhalte der von „Serato.com“ gesendeten E-Mail.
- Achten Sie auch darauf, dass Sie nicht die bei der Benutzer-Registrierung eingegebene E-Mail-Adresse und das Passwort vergessen. Diese sind zum Aktualisieren der Software erforderlich.
- Die persönliche Information, die beim Registrieren eines neuen Benutzerkontos eingegeben wird, kann entsprechend den auf der Website von Serato angegebenen Datenschutzregeln gesammelt, verarbeitet und verwendet werden.

4 Klicken Sie auf den Link in der von „Serato.com“ gesendeten E-Mail.

Dies bringt Sie zur Serato DJ Intro-Download-Seite. Gehen Sie zu Schritt 6 weiter.

5 Melden Sie sich an.

Geben Sie die registrierte E-Mail-Adresse und das Passwort ein, um sich bei „Serato.com“ anzumelden.

6 Laden Sie die Serato DJ Intro-Software von der Download-Seite herunter.

Entpacken Sie die heruntergeladene Datei, und doppelklicken Sie dann auf die entpackte Datei, um das Installationsprogramm zu starten.

7 Lesen Sie die Bedingungen der Lizenzvereinbarung sorgfältig durch, und wenn Sie zustimmen, klicken auf [Agree].

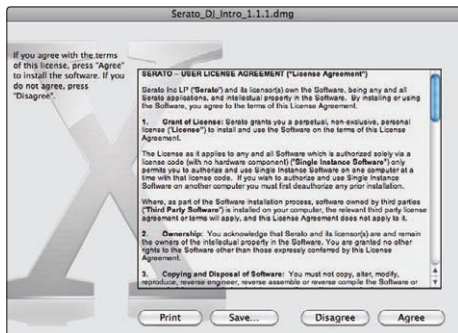

- Wenn Sie den Bedingungen der Benutzungsvereinbarung nicht zustimmen, klicken Sie auf [Disagree], um die Installation abzubrechen.

8 Wenn der folgende Bildschirm erscheint, bringen Sie das Icon [Serato DJ Intro] mit Ziehen und Ablegen auf das Icon des [Applications]-Ordners.



Über die Treibersoftware und die Einstellung-Dienstsoftware

Dieses Gerät fungiert als ein Audiogerät, das den ASIO-Standards entspricht.

Verwendung der Einstellung-Dienstsoftware

Diese Funktion kann nur unter einem Windows-Betriebssystem verwendet werden.

❖ Starten der Einstellungen-Dienstsoftware

Klicken Sie auf das Windows [Start]-Menü >[Alle Programme]>[Pioneer]>[DDJ_WeGO3]>[DDJ_WeGO3 ASIO-Einstellungsdienstprogramm].

- Für Windows 8 klicken Sie auf [DDJ_WeGO3 ASIO-Einstellungsdienstprogramm] vom [Start]-Bildschirm.

❖ Einstellen der Puffergröße

Auf gleiche Weise wie bei der Puffergröße-Einstellung in der Serato DJ Intro-Software wird durch Verringern des Wertes für die [Kernel Buffers]-Einstellung die Transfer-Verzögerung (Latenz) der Audiodaten gesenkt, während durch Steigern des Wertes die Tendenz für Aussetzer in den Audiodaten (Unterbrechungen im Sound) verringert wird. Die Einstellung bei [USB BUFFER SIZE (LATENCY)] im Menü [SETUP] der Serato DJ Intro-Software hat Priorität für die Puffergröße. (Die Standardeinstellung ist 512 Samples/10 ms.)

- Einzelheiten zum Vornehmen der Einstellungen in der DJ-Software siehe Serato DJ Intro-Handbuch.
- Wenn Zahl für [Puffergröße] oder [Kernel Buffers] groß eingestellt wird, können Aussetzer in den Daten (Unterbrechungen im Ton) usw. weniger leicht auftreten, aber der Zeitunterschied durch die Übertragungsverzögerungen (Latenz) der Audiodaten kann zunehmen.

❖ Wenn Unterbrechungen im Sound mit der Standardeinstellung auftreten

1 Starten Sie [DDJ_WeGO3 ASIO-Einstellungsdienstprogramm] und ändern Sie [Kernel Buffers] zu [4].

2 Stellen Sie [USB BUFFER SIZE (LATENCY)] in der Serato DJ Intro-Software auf die minimale Puffergröße, bei der keine Unterbrechungen im Sound auftreten.

❖ Wenn keine Aussetzer im Sound mit der Standardeinstellung auftreten

1 Stellen Sie [USB BUFFER SIZE (LATENCY)] in der Serato DJ Intro-Software auf die minimale Puffergröße, bei der keine Unterbrechungen im Sound auftreten.

2 Starten Sie [DDJ_WeGO3 ASIO-Einstellungsdienstprogramm], ändern Sie [Kernel Buffers] zu [2] und prüfen Sie, ob keine Unterbrechungen im Sound auftreten.

3 Wenn keine Aussetzer im Sound auftreten, stellen Sie [USB BUFFER SIZE (LATENCY)] in der Serato DJ Intro-Software auf die minimale Puffergröße, bei der keine Unterbrechungen im Sound auftreten. Wenn Unterbrechungen im Sound auftreten, ändern Sie [Kernel Buffers] im [DDJ_WeGO3 ASIO-Einstellungsdienstprogramm] zu [3].

Prüfen der Version der Treibersoftware

Klicken Sie auf das Windows [Start]-Menü >[Alle Programme]>[Pioneer]>[DDJ_WeGO3]>[DDJ_WeGO3 Versionsanzeige-Dienstprogramm].

- Für Windows 8 klicken Sie auf [DDJ_WeGO3 Versionsanzeige-Dienstprogramm] vom [Start]-Bildschirm.
- Sie können die Firmware-Version dieses Geräts auf dem Bildschirm prüfen.
- Die Firmware-Version wird nicht angezeigt, wenn dieses Gerät nicht mit dem Computer verbunden ist, oder wenn dieses Gerät und der Computer nicht richtig kommunizieren.

Bedienung

Anschlüsse

Einzelheiten zum Anschlussverfahren finden Sie im Abschnitt „Anschlüsse“ in der Bedienungsanleitung (Einrichten der DJ-Einheit).

1 Schließen Sie dieses Gerät über ein USB-Kabel an Ihren Computer an.

2 Schalten Sie den Computer ein.

Vorsichtinweise für Windows-Anwender

Wenn Sie dieses Gerät zum ersten Mal an einen Computer oder an einen anderen USB-Anschluss anschließen, wird eventuell die Warnung **[Installieren von Gerätetreibersoftware]** angezeigt. Sollte diese Meldung angezeigt werden, dann warten Sie, bis die Installation abgeschlossen ist. Zu diesem Zeitpunkt wird die Warnung **[Die Gerätetreibersoftware wurde nicht installiert]** angezeigt, aber da dies keinen Einfluss auf den Betrieb dieses Geräts hat, können Sie mit dem nächsten Schritt fortfahren.

- Wenn Sie auf die Warnung klicken, können Sie die Details einsehen.

Die Installation ist erfolgreich, wenn die Gerätetreibersoftware mit Ausnahme von **[iAP Interface]** ordnungsgemäß installiert wurde.

3 Drücken Sie auf die [STANDBY/ON]-Taste am Gerät, um es einzuschalten.

Das Gerät ist betriebsbereit, sobald die Startbeleuchtung erlischt.

Starten des Systems

❖ Starten von Serato DJ Intro

Für detaillierte Anweisungen zur Bedienung der Serato DJ Intro-Software siehe Anleitung für die Serato DJ Intro-Software.

Bei Windows 7

Klicken Sie aus dem Windows **[Start]**-Menü auf das Icon **[Serato DJ Intro]** unter **[Alle Programme] > [Serato] > [DJ Intro]**.

Bei Windows 8

Klicken Sie unter **[Apps-Ansicht]** auf das **[Serato DJ Intro]**-Symbol.

Für Mac OS X

Im Finder öffnen Sie den Ordner **[Anwendung]**, und klicken Sie dann auf das Icon **[Serato DJ Intro]**.

Computerbildschirm direkt nach dem Starten der Serato DJ Intro-Software



Computerbildschirm wenn ein Track in der Serato DJ Intro-Software geladen ist

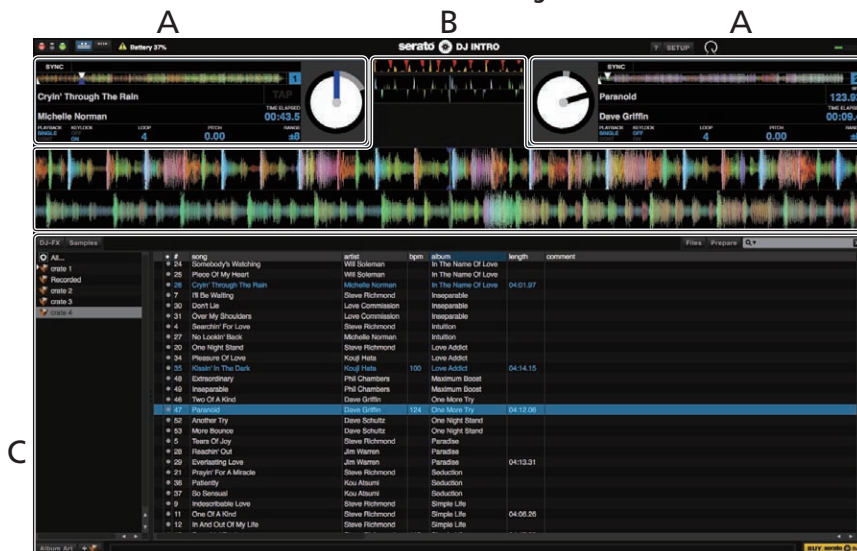

A Deck-Sektion

Die Track-Informationen (der Name des geladenen Tracks, der Interpretname, BPM usw.), die gesamte Wellenform und andere Informationen werden hier angezeigt.

B Wellenform-Anzeige

Die Wellenform des geladenen Tracks wird hier angezeigt.

C Browser-Sektion

Crates, in denen Tracks in der Bibliothek oder Sätze mehrerer Tracks gespeichert sind, werden hier angezeigt.

Importieren von Tracks

Im Folgenden wird das typische Verfahren zum Importieren von Tracks beschrieben.

- Es gibt verschiedene Möglichkeiten zum Importieren von Tracks mit der Serato DJ Intro-Software. Einzelheiten siehe Anleitung für die Serato DJ Intro-Software.
- Wenn Sie bereits Serato-DJ-Software (Scratch Live, ITCH oder Serato DJ) verwenden und bereits Track-Bibliotheken angelegt haben können die vorher erstellten Bibliotheken wie vorhanden verwendet werden.

1 Klicken Sie auf die Taste [Files] auf dem Serato DJ Intro-Software-Bildschirm, um auf das Feld [Files] zu öffnen.

Die Inhalte Ihres Computers oder am Computer angeschlossenen Peripheriegeräts werden im Feld [Files] angezeigt.

2 Klicken Sie zum Wählen auf den Ordner im Feld [Files], das die Tracks enthält, die der Bibliothek hinzugefügt werden sollen.

3 Bringen Sie auf dem Serato DJ Intro-Software-Bildschirm den gewählten Ordner mit Ziehen und Ablegen mit der Computermaus zu dem Crates-Feld.

Ein Crate wird angelegt, und die Tracks werden zu der Bibliothek hinzugefügt.



b

- a [Files]-Feld
- b Crates-Feld

Laden und Abspielen von Tracks

Das folgende Beispiel beschreibt das Verfahren zum Laden von Tracks in das linke Deck.

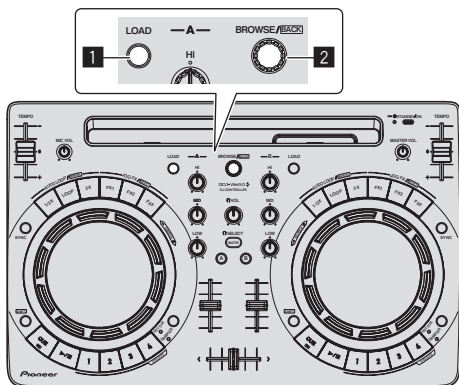

- 1 LOAD-Taste
- 2 Drehregler

1 Drücken Sie den Drehregler, bewegen Sie den Cursor zur Bibliothek im Computerbildschirm und drehen Sie dann den Drehregler und wählen Sie den Track.

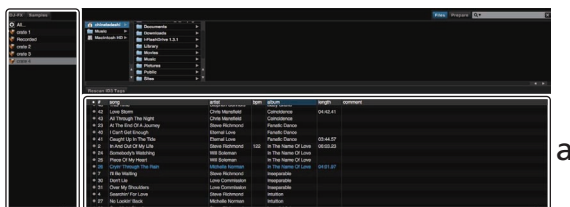

b

- a Bibliothek
- b Crates-Feld

2 Drücken Sie die Taste [LOAD] zum Laden des gewählten Tracks in das Deck.

Abspielen von Tracks und Ausgabe des Sounds

Das folgende Beispiel beschreibt das Verfahren zur Ausgabe von Sound des linken Decks.

- Stellen Sie die Lautstärke des Geräts (Endstufenverstärker, Aktivlautsprecher usw.), das an die [MASTER OUT]-Buchsen angeschlossen ist, auf einen geeigneten Pegel ein. Beachten Sie, dass der ausgegebene Ton sehr laut sein kann, wenn die Lautstärke zu hoch gestellt ist.

Mixer-Sektion

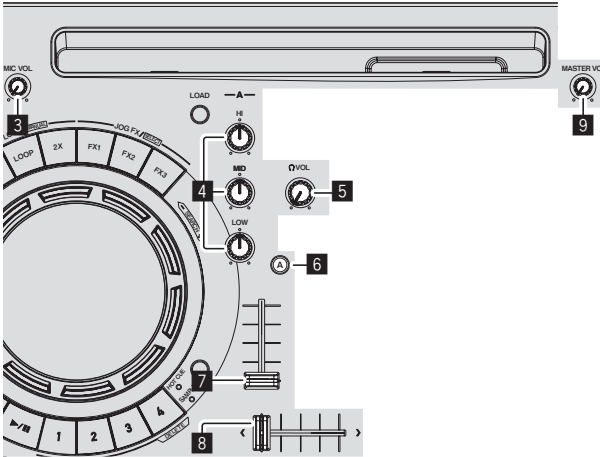

- 3 MIC VOL-Regler
- 4 EQ (HI, MID, LOW)-Regler
- 5 HEADPHONES VOL-Regler
- 6 HEADPHONES SELECT A-Taste
- 7 Kanalfader
- 8 Crossfader
- 9 MASTER VOL Regler

1 Stellen Sie Die Positionen der Regler usw ein, wie unten gezeigt.

Bezeichnungen von Reglern usw.	Position
EQ (HI, MID, LOW)-Regler	Mitte
Kanalfader	Vorwärts bewegen
Crossfader	Linke Kante
MASTER VOL Regler	Voll gegen den Uhrzeigersinn gedreht

2 Drücken Sie die Wiedergabe/Pause-Taste zum Abspielen des Tracks.

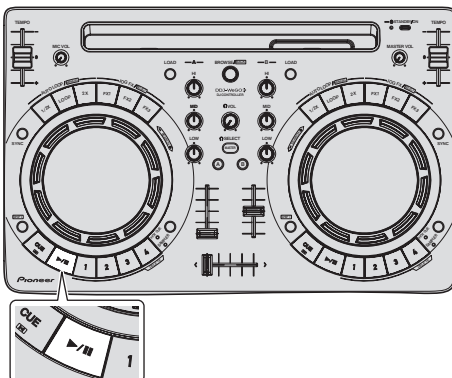

3 Bewegen Sie den Kanal-Fader von Ihnen weg.

4 Drehen Sie Regler [MASTER VOL] zum Einstellen des Audiopegels der Lautsprecher.

Stellen Sie den Audiopegel-Ausgang von den Buchsen [MASTER OUT] auf einen geeigneten Pegel ein.

Mithören von Ton mit Kopfhörern

1 Stellen Sie Die Positionen der Regler usw ein, wie unten gezeigt.

Bezeichnungen von Reglern usw.	Position
HEADPHONES VOL Regler	Voll gegen den Uhrzeigersinn gedreht

2 Drücken Sie die Taste [HEADPHONES SELECT A].

3 Drehen Sie den Regler [HEADPHONES VOL].

Stellen Sie den Soundpegel-Ausgang von den Kopfhörern auf einen geeigneten Pegel ein.

Eingabe des Tons vom Mikrophon

Der Sound des an die Buchse [MIC] angeschlossenen Mikrofons kann gemischt werden.

1 Schließen Sie das Mikrophon an die Buchse [MIC] an.

2 Stellen Sie den Audiopegel ein, der an die Buchse [MIC] angelegt wird.

- Drehen Sie den Regler [MIC VOL]: Der Eingangspegel der Buchse [MIC] wird eingestellt.
- Nur die Lautstärke des Mikrofontons kann eingestellt werden.
- Der Ton vom Mikrophon wird nicht vom Kopfhörer ausgegeben.

Beenden des Systems

1 Beenden Sie Serato DJ Intro.

Wenn die Software beendet wird, erscheint eine Meldung auf dem Computerbildschirm und fordert zur Bestätigung auf, ob die Software wirklich beendet werden soll. Klicken Sie auf [Yes] zum Beenden.

2 Drücken Sie so lange auf die [STANDBY/ON]-Taste, bis das Gerät in den Standby-Modus wechselt.

3 Trennen Sie das USB-Kabel von Ihrem Computer ab.

Hinweis

Die Softwareanleitung für Serato DJ Intro kann von der Serato-Website heruntergeladen werden.

Einzelheiten finden Sie unter [Software Info] von [DDJ-WeGO3] auf der unten angegebenen Pioneer DJ-Support-Website.

<http://pioneerdj.com/support/>

Vornehmen eines Upgrades

Dieses Gerät ist ebenfalls mit der Serato DJ Intro-Upgradeversion von Serato DJ kompatibel.

Einzelheiten zum Upgrade finden Sie unter [Serato DJ Support Information] im Abschnitt [Software Info] von [DDJ-WeGO3] auf der unten angegebenen Pioneer DJ-Support-Website.

<http://pioneerdj.com/support/>

VirtualDJ LE 8

Vor der Installation von VirtualDJ LE 8

Installieren der exklusiven Treibersoftware für dieses Gerät auf Ihrem Computer

Diese Treiber-Software ist ein exklusiver ASIO-Treiber für die Ausgabe von Audio-Signalen vom Computer.

- Bei der Verwendung von Mac ist es nicht nötig, die Treiber-Software zu installieren.
Fahren Sie mit *Installationsverfahren (Mac OS X)* unter *Installieren von VirtualDJ LE 8* fort.

Systemvoraussetzungen

Unterstützte Betriebssysteme	
Windows® 8.1/8, Windows® 8.1/8 Pro	32-Bit-Version ✓
	64-Bit-Version ✓ ^[1]
Windows® 7 Home Premium/Professional/Ultimate	32-Bit-Version ✓
	64-Bit-Version ✓ ^[1]

- [1] Bei Verwendung einer 64-Bit-Version von Windows kann die Treibersoftware nur für 32-Bit Anwendungen verwendet werden.

Herunterladen der aktuellsten Treibersoftware

Rufen Sie [Software Download] unter [DDJ-WeGO3] auf folgender Pioneer-DJ-Support-Website auf, und laden Sie die aktuellste und exklusive Treiber-Software für dieses Gerät herunter.
<http://pioneerdj.com/support/>

Vor dem Installieren der Treibersoftware

- Drücken Sie für mindestens 1 Sekunde auf die [STANDBY/ON]-Taste, schalten Sie das Gerät in den Standby-Status und trennen Sie das USB-Kabel, das das Gerät mit dem Computer verbindet.
- Falls andere Programme auf dem Computer laufen, beenden Sie diese.

Software-Lizenzvereinbarung

Diese Software-Lizenzvereinbarung („Vereinbarung“) wird zwischen Ihnen (sowohl einem Einzelbenutzer, der das Programm installiert, und einer einzigen juristischen Person, für die der Einzelbenutzer handelt) („Sie“ oder „Ihr“) und der PIONEER CORPORATION („Pioneer“) abgeschlossen.
FALLS SIE SCHRITTE DURCHFÜHREN, DAS PROGRAMM EINZURICHTEN ODER ZU INSTALLIEREN, BEDEUTET DIES, DASS SIE ALLEN BESTIMMUNGEN DIESER LIZENZVEREINBARUNG ZUSTIMMEN. DIE ERLAUBNIS, DAS PROGRAMM HERUNTERZULADEN UND/ODER ZU BENUTZEN, HÄNGT AUSDRÜCKLICH VON IHRER BEFOLGUNG DIESER BESTIMMUNGEN AB. ES IST KEINE GESCHRIEBENE ODER ELEKTRONISCHE GENEHMIGUNG ERFORDERLICH, DAMIT DIESERE VEREINBARUNG IN KRAFT TRITT UND DURCHSETZBAR IST. FALLS SIE NICHT ALLEN BESTIMMUNGEN DIESER VEREINBARUNG ZUSTIMMEN, IST ES IHNEN NICHT ERLAUBT, DIESES PROGRAMM ZU BENUTZEN UND SIE MÜSSEN DIE INSTALLATION ABBRECHEN BZW. DAS PROGRAMM DEINSTALLIEREN.

1 DEFINITIONEN

- 1 „Dokumentierung“ bedeutet die schriftliche Dokumentierung, die technischen Daten und der Hilfe-Inhalt, die von Pioneer allgemein zur Verfügung gestellt werden, um Ihnen bei den Installation und dem Gebrauchs des Programms behilflich zu sein.
- 2 „Programm“ bedeutet die gesamte Pioneer-Software, oder einen Teil davon, die Sie gemäß dieser Vereinbarung unter Lizenz von Pioneer erhalten.

2 PROGRAMMLIZENZ

- 1 Beschränkte Lizenz. Entsprechend den Einschränkungen dieser Vereinbarung erteilt Ihnen Pioneer eine beschränkte, nicht ausschließliche, nicht übertragbare Lizenz (ohne das Recht auf eine Unterlizenz):
 - a Zur Installation einer einzigen Kopie dieses Programms in Ihrem Computer oder Mobilgerät, um das Programm ausschließlich für Ihren persönlichen Gebrauch entsprechend dieser Vereinbarung und der Dokumentierung („Autorisierter Gebrauch“) zu verwenden;
 - b Zur Verwendung der Dokumentierung für die Unterstützung des autorisierten Gebrauchs; und
 - c Zur Anfertigung einer Programmkopie ausschließlich für Sicherungszwecke, vorausgesetzt, dass alle Titel und Warenzeichen, das Copyright und alle Hinweise auf eingeschränkte Rechte auf der Kopie reproduziert werden.
- 2 Einschränkungen. Sie dürfen das Programm oder die Dokumentierung nicht kopieren oder verwenden, außer wie ausdrücklich durch diese Vereinbarung erlaubt. Sie dürfen das Programm nicht übertragen, unterlizenzieren, mieten, vermieten oder verleihen bzw. für das Training von Dritten, das kommerzielle Timesharing oder die Verwendung in einem Service-Büro gebrauchen. Sie dürfen das Programm weder selbst noch durch Dritte abändern, rekonstruieren, auseinander nehmen oder decompilieren, außer bis zu dem vom geltenden Gesetz zugelassenen Ausmaß, und auch dann nur, nachdem Sie Pioneer schriftlich von ihren beabsichtigten Tätigkeiten informiert haben.
- 3 Eigentum. Pioneer oder sein Lizenzgeber behält sich alle Rechte, Titel und Anteile am gesamten Patent, das Urheberrecht, Warenzeichen, Geschäftsgeheimnis und die Rechte des geistigen Eigentums am Programm und der Dokumentierung, sowie allen Derivaten davon, vor. Sie erwerben keine weiteren Rechte, weder ausdrücklich noch impliziert, die über die beschränkte Lizenz, die in dieser Vereinbarung angeführt ist, hinausgehen.
- 4 Keine Unterstützung. Pioneer ist nicht verpflichtet, das Programm oder die Dokumentierung unter dieser Vereinbarung zu unterstützen, warten, aktualisieren, verändern oder neue Veröffentlichungen bekanntzugeben.

3 GARANTIE-VERZICHTSERKLÄRUNG

DAS PROGRAMM UND DIE DOKUMENTIERUNG WERDEN „WIE VORHANDEN“ ANGEBOTEN, OHNE JEGLICHE DARSTELLUNGEN ODER GARANTIEEN, UND SIE STIMMEN DAMIT ÜBEREIN, SIE AUF EIGENES RISIKO ZU VERWENDEN. BIS ZU DEM VOM GESETZ ZUGELASSENEN MASS STREITET PIONEER AUSDRÜCKLICH ALLE GARANTIEEN JEGLICHER ART MIT BEZUG AUF DAS PROGRAMM UND DIE DOKUMENTIERUNG AB, SEIEN SIE AUSDRÜCKLICH, IMPLIZIERT, SATZUNGSGEMÄSS ODER SICH AUS EINEM LEISTUNGSKURS ERGEBEND, BZW. EINEM HANDELSKURS ODER GEBRAUCH, EINSCHLIESSLICH ALLER GARANTIEEN DER VERMARKTBARKEIT, EIGNUNG FÜR EINEN BESTIMMTEN ZWECK, AUSREICHENDER QUALITÄT, GENAUIGKEIT, DES TITELS ODER DER NICHTVERLETZUNG.

4 KONTROLLE DES EXPORTS UND EINHALTUNGEN DER EXPORTBESTIMMUNGEN UND VORSCHRIFTEN

Sie dürfen das Programm nicht nutzen oder sonst wie exportieren oder re-exportieren, außer es ist von den Gesetzen der USA und den Gesetzen des Landes, in dem das Programm erworben wurde, erlaubt. Insbesondere darf das Programm nicht (a) in Embargo-Länder der USA oder (b) an Personen, die auf der „Specially Designated Nationals“-Liste des U.S. Treasury Departments oder auf der „Denied Persons“-Liste oder der „Denied Entity“-Liste des US Department of Commerce stehen, exportiert oder re-exportiert werden. Mit der Nutzung des Programms sichern Sie zu, dass Sie sich nicht in einem dieser Länder befinden und nicht auf einer dieser Listen stehen. Sie werden das Programm nicht für Zwecke benutzen, die nach dem Recht der USA verboten sind, insbesondere nicht, um Nuklearwaffen, Raketen, Chemie- oder Biowaffen zu entwickeln, zu entwerfen, herzustellen oder zu produzieren.

5 SCHADENSERSATZ UND RECHTSBEHELFE FÜR VERTRAGSBRUCH

Sie stimmen damit überein, dass jede Verletzung der Einschränkungen dieser Vereinbarung Pioneer irreparable Schäden zufügen würde, für die eine monetäre Entschädigung allein unzureichend wäre. Zusätzlich zu den Schadensersatzforderungen und anderen Rechtsbehelfen, zu denen Pioneer berechtigt sein kann, stimmen Sie damit überein, dass Pioneer das Recht hat, eine richterliche Verfügung einzureichen, um den tatsächlichen, drohenden oder wiederholten Vertragsbruch dieser Vereinbarung zu verhindern.

6 BEENDIGUNG

Pioneer kann diese Vereinbarung jederzeit beenden, falls Sie irgendwelche Bestimmungen verletzt haben. Falls diese Vereinbarung beendet wird, dürfen Sie das Programm nicht weiter verwenden und müssen es von Ihrem Computer oder Mobilgerät, auf dem es installiert ist, dauerhaft löschen sowie alle in Ihrem Besitz befindlichen Kopien des Programms und der Dokumentierung zerstören und Pioneer dann schriftlich davon informieren. Die Abschnitte 2.2, 2.3, 2.4, 3, 4, 5, 6 und 7 bleiben auch nach der Beendigung dieser Vereinbarung weiterhin in Kraft.

7 ALLGEMEINE BESTIMMUNGEN

- 1 Beschränkung der Haftbarkeit. Unter keinen Umständen sind Pioneer oder seine Tochtergesellschaften in Zusammenhang mit dieser Vereinbarung oder ihrem Inhalt, unter keiner Haftbarkeitstheorie, haftbar für indirekte Schäden, Folgeschäden, spezielle oder nachfolgende Schäden sowie verschärften Schadensersatz oder für Schadensersatz für verlorene Profite, Einkommen, Geschäfte, Ersparnisse, Daten, den Gebrauch oder die Kosten für den Erwerb eines Ersatzprogramms, selbst wenn Pioneer auf die Möglichkeit einer solchen Schadensersatzforderung aufmerksam gemacht wurde bzw. eine solche Schadensersatzforderung vorhersehbar ist. Unter keinen Umständen wird die Haftbarkeit von Pioneer für alle Schadensersatzforderungen den Betrag überschreiten, den Sie Pioneer oder seinen Tochtergesellschaften für den Erwerb des Programms bezahlt haben. Die Vertragsparteien geben zu, dass die Haftbarkeitsgrenzen und die Risikoverteilung, die in dieser Vereinbarung angeführt sind, im Programmpreis widerspiegelt sind und einen wesentlichen Teil des Abkommens zwischen den Parteien darstellen, da Pioneer dieses Programm anderenfalls nicht angeboten noch auch diese Vereinbarung abgeschlossen hätte.
- 2 Die in dieser Vereinbarung enthaltenen Beschränkungen oder Ausschlüsse der Garantien und Haftbarkeit betreffen oder beeinträchtigen Ihre gesetzlichen Rechte als Kunde nicht und gelten für Sie nur in dem Maße, in dem solche Beschränkungen oder Ausschlüsse unter den Gesetzen der Gerichtsbarkeit an Ihrem Wohnort erlaubt sind.
- 3 Trennbarkeit und Verzicht. Falls irgendeine Bestimmung dieser Vereinbarung als illegal, ungültig oder auf andere Weise nicht durchsetzbar eingestuft wird, wird diese Bestimmung bis zum erlaubten Maße durchgesetzt oder, falls eine Durchsetzung nicht möglich ist, als trennbar angesehen und daher aus dieser Vereinbarung ausgeschlossen, während die restlichen Bestimmungen der Vereinbarung weiterhin voll in Kraft bleiben. Der Verzicht einer der Parteien im Falle eines Versäumnisses oder Vertragsbruchs dieser Vereinbarung bedeutet nicht, dass im Falle eines späteren Versäumnisses oder Vertragsbruchs ebenfalls ein Verzicht erfolgt.
- 4 Keine Übereignung. Sie dürfen diese Vereinbarung oder irgendwelche darin enthaltenen Rechte oder Pflichten nicht übereignen, verkaufen, übertragen, delegieren oder sich ihrer auf andere Weise entledigen, weder gewollt noch ungewollt, sei es gesetzmäßig oder auf andere Weise, ohne vorher die schriftliche Zustimmung von Pioneer eingeholt zu haben. Jede angebliche Übereignung, Übertragung oder Delegation durch Sie ist null und nichtig. Vorbehaltlich des Obengenannten ist diese Vereinbarung für die Parteien und ihre jeweiligen Nachfolger und Rechtsnachfolger bindend.
- 5 Gesamte Vereinbarung. Diese Vereinbarung stellt die gesamte Vereinbarung zwischen den Parteien dar und löst alle vorherigen oder gleichzeitigen Vereinbarungen oder Vertretungen bezüglich des Inhalts, seien sie schriftlich oder mündlich, ab. Diese

Vereinbarung darf ohne die vorherige und ausdrückliche schriftliche Zustimmung von Pioneer nicht modifiziert oder berichtigt werden, und keine weitere Akte, kein Dokument, Verwendung oder Gewohnheitsrecht kann diese Vereinbarung berichtigen oder modifizieren.

- 6 Sie erklären Ihr Einverständnis damit, dass diese Vereinbarung durch japanische Gesetzgebung geregelt und gemäß dieser ausgelegt wird.

Installationsverfahren

Verbinden Sie dieses Gerät und den Computer nicht, bevor die Installation abgeschlossen ist.

- Melden Sie sich vor der Installation als der als Benutzer an, der als Administrator des Computers registriert war.
- Falls andere Programme auf dem Computer laufen, beenden Sie diese.

1 Laden Sie das Treiber-Installationsprogramm von der Pioneer DJ-Support-Website herunter.

2 Doppelklicken Sie nach Abschluss des Downloads auf das [Pioneer_DDJ_WeGO3_Driver_x.xxx.exe]-Symbol.

3 Fahren Sie mit der Installation entsprechend den Anweisungen auf dem Bildschirm fort.

Wenn während der Installation [Windows-Sicherheit] auf dem Bildschirm erscheint, klicken Sie auf [Diese Treibersoftware trotzdem installieren] und fahren mit der Installation fort.

Wenn das Installationsprogramm fertiggestellt wird, erscheint eine Fertigstellungsmeldung.

Nach dem Installieren der Treiber-Software installieren Sie die VirtualDJ LE 8-Software.

Installieren von VirtualDJ LE 8

Über VirtualDJ LE 8

VirtualDJ LE 8 ist eine DJ-Software-Anwendung von Atomix productions. DJ-Auftritte sind möglich, indem ein Computer an dieses Gerät angeschlossen wird, auf dem diese Software installiert ist.

Wenn VIRTUAL DJ bereits auf Ihrem Computer installiert ist, arbeitet VIRTUAL DJ LE nicht richtig. Deinstallieren Sie alle Versionen von VIRTUAL DJ, die bereits auf Ihrem Computer installiert sind, bevor Sie VirtualDJ LE 8 für diese Einheit installieren. Bezüglich Anweisungen zur Deinstallation von VIRTUAL DJ siehe die Pioneer DJ Support-Website unten.
<http://pioneerdj.com/support/>

Systemvoraussetzungen

Unterstützte Betriebssysteme	CPU und erforderlicher Arbeitsspeicher
Mac OS X: 10.9, 10.8 und 10.7	Intel® Prozessor 1 024 MB RAM oder mehr
Windows: Windows 8.1/8 und Windows 7	Intel® Pentium® 4 oder AMD Athlon™ XP 512 MB RAM oder mehr
Sonstiges	
Festplatte	Freier Speicherplatz von mindestens 20 MB (Windows) Freier Speicherplatz von mindestens 30 MB (Mac)
USB-Anschluss	Ein USB 2.0-Port ist zum Anschluss des Computers an dieses Gerät erforderlich.
Internet-Verbindung	Um das Konto zu registrieren und VirtualDJ LE 8 herunterzuladen, ist eine Internetverbindung erforderlich.

Die folgenden Bedingungen müssen erfüllt werden, um Videomischen auszuführen.

- Mac
 - ATI™ oder NVIDIA® Video-Chipset mit 256 MB dediziertem DDR3 RAM
 - Die Videokarte muss Doppelbildschirm-Ausgabe unterstützen.
- Windows
 - ATI™ oder NVIDIA® Videokarte mit 256 MB dediziertem DDR3 RAM
 - Die Videokarte muss Doppelbildschirm-Ausgabe unterstützen.
- Informationen zu den neuesten Systemanforderungen, zur Kompatibilität und zu unterstützten Betriebssystemen finden Sie unter **Software Info** von **DDJ-WeGO3** auf der Pioneer DJ Support-Website unten.
<http://pioneerdj.com/support/>
- Verwenden Sie einen Computer, der die oben genannten Systemanforderungen erfüllt. Die Systemanforderungen für die DJ-Software unterscheiden sich eventuell.
- Volle Funktionalität kann nicht auf allen Computern garantiert werden, auch wenn diese mit den oben beschriebenen Betriebsanforderungen übereinstimmen.
- Auch wenn der erforderliche Speicherplatz für die oben beschriebene Betriebsumgebung vorhanden ist, kann es wegen Mangel an Speicherplatz aufgrund von residenten Programmen, Anzahl von Diensten usw. sein, dass die Software nicht die volle Funktionalität und Leistung erzielt. Schaffen Sie in solchen Fällen ausreichend Speicherplatz.
- Je nach den Energiespareinstellungen und anderen Faktoren des Computers kann die CPU- und Festplatten-Verarbeitungs-Kapazität nicht ausreichen. Schließen Sie insbesondere bei der Verwendung eines Notebooks das Netzteil an und verwenden Sie es immer bei höchsten Leistungseinstellungen.
- Sollten Sie andere Softwares verwenden, könnten Probleme beim Betrieb auftreten.
- Die Verwendung des Internets erfordert einen separaten Vertrag mit einem Internet-Provider und Bezahlung der Provider-Gebühren.

Installationsverfahren (Windows)

1 Greifen Sie auf die Pioneer DJ-Support-Website zu und klicken Sie auf [Software Info] unter [DDJ-WeGO3].

2 Klicken Sie auf [VirtualDJ Support Information], und klicken Sie dann auf den Link für die Download-Seite für VirtualDJ LE 8.

Die Download-Seite für VirtualDJ LE 8 wird angezeigt.

3 Geben Sie auf der angezeigten Seite den Serienschlüssel ein, der auf der Geräteunterseite aufgedruckt ist, und klicken Sie dann auf [OK].

4 Der Link zum Herunterladen des Installationsprogramms wird angezeigt. Klicken Sie auf das Installationsprogramm für Windows, um es herunterzuladen.

5 Doppelklicken Sie auf die heruntergeladene Datei. Das Installationsprogramm wird gestartet.

6 Folgen Sie den Anweisungen auf dem Bildschirm, und installieren Sie die Software.

- 1 Klicken Sie auf [Next].
 - Klicken Sie zum Abbrechen der Installation auf [Cancel].



- 2 Lesen Sie die Bedingungen der Lizenzvereinbarung sorgfältig durch, und wenn Sie zustimmen markieren Sie [**I accept the terms in the License Agreement**] und klicken dann auf [Next].
 - Wenn Sie den Bedingungen der Benutzungsvereinbarung nicht zustimmen, klicken Sie auf [Cancel], um die Installation abzubrechen.

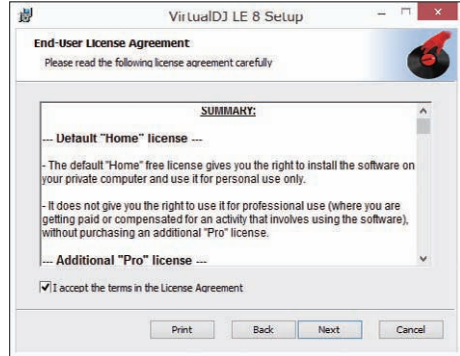

- 3 Wählen Sie den Typ der Installation für VirtualDJ LE 8, und klicken Sie darauf. Normalerweise sollte [Typical] ausgewählt werden. Wenn [Typical] gewählt ist, werden Plug-ins und andere Komponenten gleichzeitig installiert.

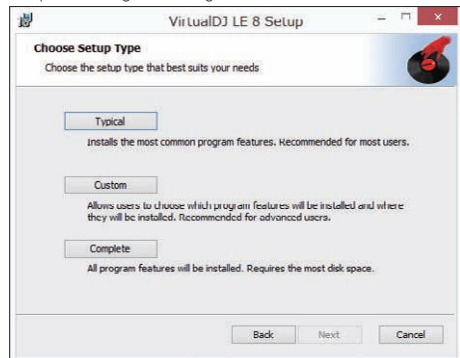

- 4 Klicken Sie auf [Install], um die Installation zu starten.

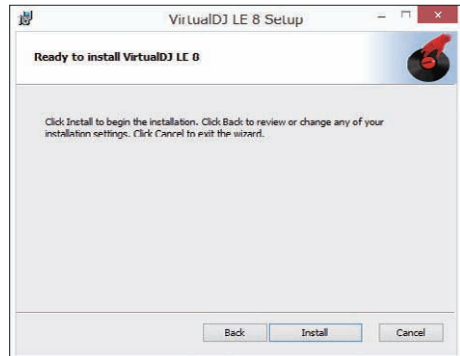

- 5 Klicken Sie auf [Finish].

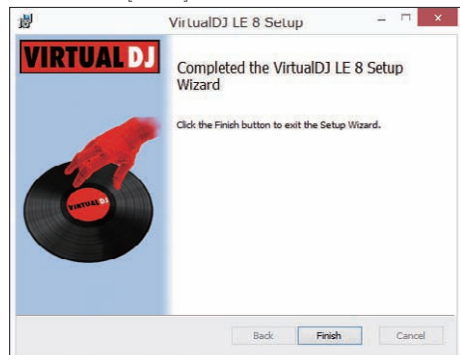

Die Installation ist damit abgeschlossen.

Installationsverfahren (Mac OS X)

1 Greifen Sie auf die Pioneer DJ-Support-Website zu und klicken Sie auf [Software Info] unter [DDJ-WeGO3].

2 Klicken Sie auf [VirtualDJ Support Information], und klicken Sie dann auf den Link für die Download-Seite für VirtualDJ LE 8.

Die Download-Seite für VirtualDJ LE 8 wird angezeigt.

3 Geben Sie auf der angezeigten Seite den Serienschlüssel ein, der auf der Geräteunterseite aufgedruckt ist, und klicken Sie dann auf [OK].

4 Der Link zum Herunterladen des Installationsprogramms wird angezeigt. Klicken Sie auf das Installationsprogramm für Mac, um es herunterzuladen.

5 Doppelklicken Sie auf die heruntergeladene Datei.

Das Installationsprogramm wird gestartet.

6 Folgen Sie den Anweisungen auf dem Bildschirm, und installieren Sie die Software.

Die Installation ist damit abgeschlossen.

Über die Treibersoftware und die Einstellung-Dienstsoftware

Dieses Gerät fungiert als ein Audiogerät, das den ASIO-Standards entspricht.

Verwendung der Einstellung-Dienstsoftware

Diese Funktion kann nur unter einem Windows-Betriebssystem verwendet werden.

❖ Starten der Einstellung-Dienstsoftware

Klicken Sie auf das Windows [Start]-Menü >[Alle Programme]>[Pioneer]>[DDJ_WeGO3]>[DDJ_WeGO3 ASIO-Einstellungsdienstprogramm].

- Für Windows 8 klicken Sie auf [DDJ_WeGO3 ASIO-Einstellungsdienstprogramm] vom [Start]-Bildschirm.

❖ Einstellen der Puffergröße

Auf gleiche Weise wie bei der Puffergröße-Einstellung in der VirtualDJ LE 8-Software wird durch Verringern des Wertes für die [Kernel Buffers]-Einstellung die Transfer-Verzögerung (Latenz) der Audiodaten gesenkt, während durch Steigern des Wertes die Tendenz für Aussetzer in den Audiodaten (Unterbrechungen im Sound) verringert wird.

- Wenn Zahl für [Puffergröße] oder [Kernel Buffers] groß eingestellt wird, können Aussetzer in den Daten (Unterbrechungen im Ton) usw. weniger leicht auftreten, aber der Zeitunterschied durch die Übertragungsverzögerungen (Latenz) der Audiodaten kann zunehmen.

❖ Wenn Unterbrechungen im Sound mit der Standardeinstellung auftreten

Starten Sie [DDJ_WeGO3 ASIO-Einstellungsdienstprogramm] und ändern Sie [Kernel Buffers] zu [4].

❖ Wenn keine Aussetzer im Sound mit der Standardeinstellung auftreten

Starten Sie [DDJ_WeGO3 ASIO-Einstellungsdienstprogramm], ändern Sie [Kernel Buffers] zu [2] und prüfen Sie, ob keine Unterbrechungen im Sound auftreten.

- Sollte es zu Tonaussetzern kommen, dann ändern Sie die [Kernel Buffers]-Einstellung von [DDJ_WeGO3 ASIO-Einstellungsdienstprogramm] auf [3].

Prüfen der Version der Treibersoftware

Klicken Sie auf das Windows [Start]-Menü >[Alle Programme]>[Pioneer]>[DDJ_WeGO3]>[DDJ_WeGO3 Versionsanzeige-Dienstprogramm].

- Für Windows 8 klicken Sie auf [DDJ_WeGO3 Versionsanzeige-Dienstprogramm] vom [Start]-Bildschirm.
- Sie können die Firmware-Version dieses Geräts auf dem Bildschirm prüfen.
- Die Firmware-Version wird nicht angezeigt, wenn dieses Gerät nicht mit dem Computer verbunden ist, oder wenn dieses Gerät und der Computer nicht richtig kommunizieren.

Bedienung

Anschlüsse

Einzelheiten zum Anschlussverfahren finden Sie im Abschnitt „Anschlüsse“ in der Bedienungsanleitung (Einrichten der DJ-Einheit).

1 Schließen Sie dieses Gerät über ein USB-Kabel an Ihren Computer an.

2 Schalten Sie den Computer ein.

Vorsichtinweise für Windows-Anwender

Wenn Sie dieses Gerät zum ersten Mal an einen Computer oder an einen anderen USB-Anschluss anschließen, wird eventuell die Warnung [Installieren von Gerätetreibersoftware] angezeigt. Sollte diese Meldung angezeigt werden, dann warten Sie, bis die Installation abgeschlossen ist. Zu diesem Zeitpunkt wird die Warnung [Die Gerätetreibersoftware wurde nicht installiert] angezeigt, aber da dies keinen Einfluss auf den Betrieb dieses Geräts hat, können Sie mit dem nächsten Schritt fortfahren.

- Wenn Sie auf die Warnung klicken, können Sie die Details einsehen. Die Installation ist erfolgreich, wenn die Gerätetreibersoftware mit Ausnahme von [iAP Interface] ordnungsgemäß installiert wurde.

3 Drücken Sie auf die [STANDBY/ON]-Taste am Gerät, um es einzuschalten.

Das Gerät ist betriebsbereit, sobald die Startbeleuchtung erlischt.

Starten des Systems

1 Starten Sie VirtualDJ LE 8.

Bei Windows 7

Klicken Sie aus dem Windows [Start]-Menü auf das Icon [Alle Programme] > [VirtualDJ] > [VirtualDJ 8].

Bei Windows 8

Klicken Sie unter [Apps-Ansicht] auf das [VirtualDJ 8]-Symbol.

Für Mac OS X

Im Finder öffnen Sie den Ordner [Anwendung], und doppelklicken Sie dann auf das Icon [VirtualDJ 8].

2 Melden Sie sich an.

- VirtualDJ LE 8 kann auch ohne Anmeldung verwendet werden. Wenn Sie sich nicht anmelden möchten, schließen Sie das Login-Fenster, und fahren Sie mit dem nächsten Schritt fort.

- Beim Start von VirtualDJ LE 8 wird das Login-Fenster angezeigt.
 - Für Anwender mit Virtual DJ-Konto
Geben Sie im Login-Fenster die notwendigen Informationen ein, um sich anzumelden.
 - Für Anwender ohne Virtual DJ-Konto
Legen Sie im Login-Fenster ein neues Konto an, und melden Sie sich an.

3 Geben Sie den Serienschlüssel ein.

Geben Sie die Seriennummer (XXXX-XXXX-XXXX/WEGO3), die auf der Geräteunterseite aufgedruckt ist, wie auf dem Bildschirm aufgefordert ein, und klicken Sie dann auf [OK].

- Wenn der Serienschlüssel ohne Anmeldung eingegeben wird, wird erneut das Login-Fenster angezeigt. Sie können VirtualDJ LE 8 jedoch auch ohne Anmeldung verwenden.
Wenn Sie sich nicht anmelden möchten, schließen Sie das Login-Fenster.

Laden und Abspielen von Tracks

Das folgende Beispiel beschreibt das Verfahren zum Laden von Tracks in das linke Deck.

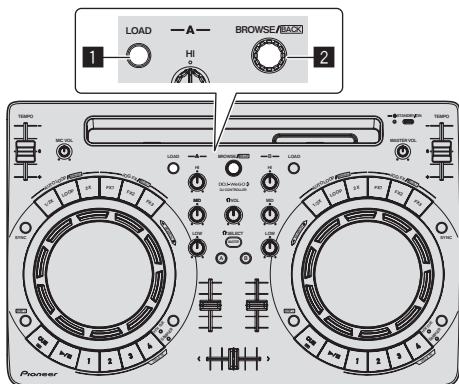

1 LOAD-Taste

2 Drehregler

1 Drücken Sie den Drehregler, bewegen Sie den Cursor zur Bibliothek im Computerbildschirm und drehen Sie dann den Drehregler und wählen Sie den Track.

2 Drücken Sie die Taste [LOAD] zum Laden des gewählten Tracks in das Deck.

Abspielen von Tracks und Ausgabe des Sounds

Das folgende Beispiel beschreibt das Verfahren zur Ausgabe von Sound des linken Decks.

- Stellen Sie die Lautstärke des Geräts (Endstufenverstärker, Aktivlautsprecher usw.), das an die [MASTER OUT]-Buchsen angeschlossen ist, auf einen geeigneten Pegel ein. Beachten Sie, dass der ausgegebene Ton sehr laut sein kann, wenn die Lautstärke zu hoch gestellt ist.

Mixer-Sektion

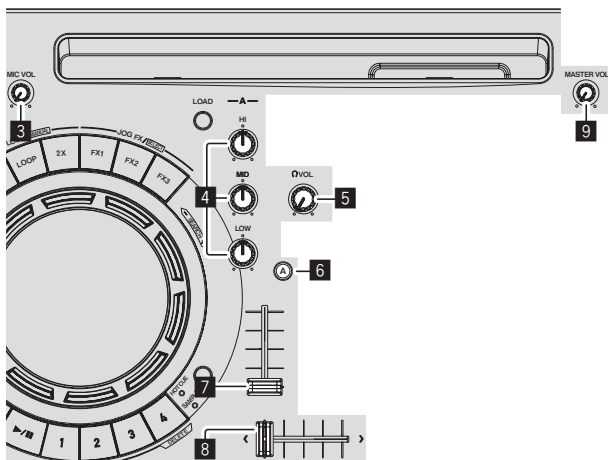

3 MIC VOL-Regler

4 EQ (HI, MID, LOW)-Regler

5 HEADPHONES VOL-Regler

6 HEADPHONES SELECT A-Taste

7 Kanalfader

8 Crossfader

9 MASTER VOL Regler

1 Stellen Sie Die Positionen der Regler usw. ein, wie unten gezeigt.

Bezeichnungen von Reglern usw.	Position
EQ (HI, MID, LOW)-Regler	Mitte
Kanalfader	Vorwärts bewegen
Crossfader	Linke Kante
MASTER VOL Regler	Voll gegen den Uhrzeigersinn gedreht

2 Drücken Sie die Wiedergabe/Pause-Taste zum Abspielen des Tracks.

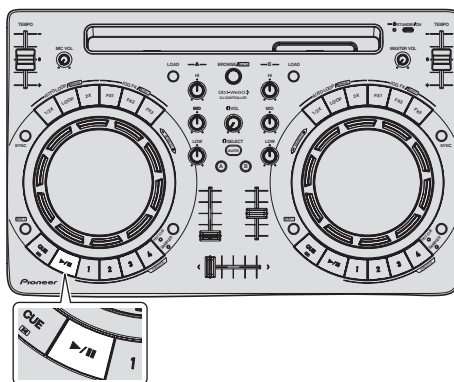

3 Bewegen Sie den Kanal-Fader von Ihnen weg.

4 Drehen Sie Regler [MASTER VOL] zum Einstellen des Audiopegels der Lautsprecher.

Stellen Sie den Audiopegel-Ausgang von den Buchsen [MASTER OUT] auf einen geeigneten Pegel ein.

Mithören von Ton mit Kopfhörern

1 Stellen Sie Die Positionen der Regler usw ein, wie unten gezeigt.

Bezeichnungen von Reglern usw.	Position
HEADPHONES VOL Regler	Voll gegen den Uhrzeigersinn gedreht

2 Drücken Sie die Taste [HEADPHONES SELECT A].

3 Drehen Sie den Regler [HEADPHONES VOL].

Stellen Sie den Soundpegel-Ausgang von den Kopfhörern auf einen geeigneten Pegel ein.

Eingabe des Tons vom Mikrofon

Der Sound des an die Buchse [MIC] angeschlossenen Mikrofons kann gemischt werden.

1 Schließen Sie das Mikrofon an die Buchse [MIC] an.

2 Stellen Sie den Audiopegel ein, der an die Buchse [MIC] angelegt wird.

- Drehen Sie den Regler [MIC VOL]: Der Eingangspegel der Buchse [MIC] wird eingestellt.
- Nur die Lautstärke des Mikrofontons kann eingestellt werden.
- Der Ton vom Mikrofon wird nicht vom Kopfhörer ausgegeben.

Beenden des Systems

1 Beenden Sie VirtualDJ LE 8.

2 Drücken Sie so lange auf die [STANDBY/ON]-Taste, bis das Gerät in den Standby-Modus wechselt.

3 Trennen Sie das USB-Kabel von Ihrem Computer ab.



Hinweis

Die Softwareanleitung für VirtualDJ LE 8 kann von der Atomix productions-Website heruntergeladen werden. Einzelheiten finden Sie unter [Software Info] von [DDJ-WeGO3] auf der unten angegebenen Pioneer DJ-Support-Website. <http://pioneerdj.com/support/>

Vornehmen eines Upgrades

Einige Funktionen von VirtualDJ LE 8 sind beschränkt. Um den gesamten Funktionsumfang nutzen zu können, müssen Sie ein Upgrade auf Virtual DJ Pro vornehmen.

Einzelheiten zum Upgrade finden Sie unter [VirtualDJ Support Information] im Abschnitt [Software Info] von [DDJ-WeGO3] auf der unten angegebenen Pioneer DJ-Support-Website. <http://pioneerdj.com/support/>

Zusätzliche Informationen

Verwendung als Controller für andere DJ-Software

Diese Einheit gibt auch die Betriebsdaten für die Tasten und Regler im MIDI-Format aus. Wenn Sie einen Computer mit einer eingebauten MIDI-kompatiblen DJ-Software über ein USB-Kabel anschließen, können Sie die DJ-Software auf dieser Einheit bedienen. Der Ton von auf dem Computer abgespielten Musikdateien kann ebenfalls vom DDJ-WeGO3 ausgegeben werden.

Zur Verwendung als Controller für andere DJ-Software nehmen Sie zunächst die Audio- und MIDI-bezogenen Einstellungen der DJ-Software vor.

Einzelheiten siehe Bedienungsanleitung für Ihre DJ-Software.

Über MIDI-Meldungen

Einzelheiten über MIDI-Meldungen in dieser Einheit siehe „List of MIDI Messages“.

- Die „List of MIDI Messages“ kann unter **[MIDI-compatible software]** von **[Software Info]** von **[DDJ-WeGO3]** auf der unten angegebenen Pioneer DJ-Support-Website heruntergeladen werden. <http://pioneerdj.com/support/>

Über Markenzeichen und eingetragene Markenzeichen

- Pioneer ist ein eingetragenes Markenzeichen der PIONEER CORPORATION.
- Windows ist ein eingetragenes Markenzeichen der Microsoft Corporation in den USA und anderen Ländern.
- iPhone, iPad, iPod, iPod touch, iTunes, Finder, Mac, Macintosh und Mac OS sind Markenzeichen der Apple Inc., die in den USA und anderen Ländern eingetragen sind.
- iPad mini und Lightning sind Warenzeichen von Apple Inc.
- App Store ist eine Dienstleistungsmarke von Apple Inc.
- Die Kennzeichnungen „Made for iPod“, „Made for iPhone“ und „Made for iPad“ bedeuten, dass ein elektronisches Zubehörteil spezifisch zum Anschluss an iPod, iPhone oder iPad konstruiert wurde und entsprechend vom Entwickler als die Leistungsstandards von Apple erfüllend zertifiziert wurde. Apple übernimmt keine Verantwortung für die richtige Funktion dieses Geräts oder seine Erfüllung von Sicherheits- oder anderen Vorschriften. Bitte beachten Sie, dass der Gebrauch dieses Zubehörteils in Verbindung mit einem iPod, iPhone oder iPad die drahtlose Leistung beeinträchtigen kann.

Made for



iPod



iPhone



iPad

- iOS ist eine Marke, für die Cisco das Markenrechte in den USA und bestimmten anderen Ländern hält.
- Intel und Intel Core sind Warenzeichen der Intel Corporation in den USA und/oder anderen Ländern.
- AMD Athlon ist ein Warenzeichen von Advanced Micro Devices, Inc.
- ASIO ist ein Markenzeichen von Steinberg Media Technologies GmbH.
- djay und vjay sind Warenzeichen der Algoriddim GmbH.
- VirtualDJ ist ein eingetragenes Markenzeichen von Atomix Productions.

- Serato DJ Intro, Scratch Live, ITCH und Serato DJ sind in den USA und anderen Ländern eingetragene Marken von Serato Audio Research Ltd.

Die hier erwähnten Produkt- oder Firmennamen sind Markenzeichen der jeweiligen Eigentümer.

Dieses Produkt wurde für Nonprofit-Verwendung lizenziert. Dieses Produkt ist nicht zu den Handelszwecken (für Gewinn bringenden Gebrauch), wie Sendung (terrestrisch, Satelliten-, Kabel oder andere Arten von Sendungen), streaming im Internet, Intranet (ein privates Kommunikationsnetz) oder anderen Typen von Netzwerken oder zum Vertrieb elektronischer Information (online digitale Musikvertriebsdienste) lizenziert worden. Für derartige Verwendungszwecke müssen sie die entsprechenden Lizenzen erhalten. Für Einzelheiten besuchen Sie <http://www.mp3licensing.com>.

Hinweise zum Urheberrechte

Aufnahmen, die Sie vornehmen, sind für persönlichen Genuss gedacht und dürfen nach dem Urheberrecht nicht ohne Zustimmung des Urheberrechtshabers anderweitig verwendet werden.

- Musik, die von CDs, usw. aufgenommen wurde, ist durch die Urheberrechtsgesetze der einzelnen Länder sowie durch internationale Abkommen geschützt. Es liegt in der vollen Verantwortung der Person, die die Musik aufgenommen hat, sicherzustellen, dass die Aufnahmen nicht gesetzwidrig verwendet werden.
- Beim Umgang mit Musik, die aus dem Internet heruntergeladen wurde usw., liegt es in der vollen Verantwortung der Person, die den Musik-Download ausgeführt hat, sicherzustellen, dass die aufgenommenen Inhalte entsprechend den Vorschriften auf der Download-Site verwendet werden.

— Änderungen der technischen Daten und des Designs dieses Geräts sowie der Softwares im Sinne der technischen Verbesserung ohne vorherige Ankündigung bleiben vorbehalten.

© 2014 PIONEER CORPORATION. Alle Rechte vorbehalten.
<DRI1250-A>