

ACT Par 200W RGBAL

Código de producto: 34065

Prólogo

Gracias por adquirir este producto Showtec.

El objetivo del presente manual de usuario es proporcionar instrucciones para el uso correcto y seguro de este producto.

Conserve el manual de usuario para futuras consultas, ya que forma parte integrante del producto. El manual del usuario debe guardarse en un lugar de fácil acceso.

Este manual de usuario contiene información relativa a los siguientes aspectos:

- Instrucciones de seguridad
- Uso previsto y no previsto del dispositivo
- Instalación y funcionamiento del dispositivo
- Procedimientos de mantenimiento
- Solución de problemas
- Transporte, almacenamiento y eliminación del dispositivo

El incumplimiento de las instrucciones de este manual de usuario puede provocar lesiones graves y daños materiales.

©2024 Showtec. Todos los derechos reservados.

Queda prohibida la copia, publicación o reproducción total o parcial de este documento sin el consentimiento previo por escrito de Highlite International.

El diseño y las especificaciones del producto están sujetos a cambios sin previo aviso.

Para obtener la última versión de este documento o versiones en otros idiomas, visite nuestro sitio web www.highlite.com o póngase en contacto con nosotros en service@highlite.com.

Highlite International y sus proveedores de servicios autorizados no se hacen responsables de ninguna lesión, daño, pérdida directa o indirecta, pérdida consecuente o económica o cualquier otra pérdida derivada del uso, la incapacidad de uso o la confianza en la información contenida en este documento.

Índice

1. Introducción	4
1.1. Antes de utilizar el producto	4
1.2. Uso previsto	4
1.3. Vida útil de los LED	4
1.4. Convenciones textuales	4
1.5. Símbolos y términos de advertencia	5
1.6. Símbolos de la etiqueta informativa	5
2. Seguridad	6
2.1. Advertencias e instrucciones de seguridad	6
2.2. Requisitos para el usuario	8
2.3. Equipos de protección individual	8
3. Descripción del dispositivo	9
3.1. Vista frontal	9
3.2. Vista posterior	9
3.3. Especificaciones del producto	10
3.4. Dimensiones	11
3.5. Accesorios opcionales	11
4. Instalación	12
4.1. Instrucciones de seguridad para la instalación	12
4.2. Equipos de protección individual	12
4.3. Requisitos del lugar de instalación	12
4.4. Rigging	13
4.5. Ajuste del ángulo	14
4.6. Instalación del difusor	14
4.7. Instalación de la puerta	15
4.8. Conexión a la fuente de alimentación	16
4.9. Enlace de alimentación de varios dispositivos	16
5. Configuración	17
5.1. Advertencias y precauciones	17
5.2. Configuración autónoma	17
5.3. Protocolo DMX-512	17
5.4. Conexión DMX	17
5.4.1. Cables DMX	17
5.4.2. Enlace DMX	18
5.4.3. Direccionamiento DMX	19
6. Funcionamiento	20
6.1. Instrucciones de seguridad para el funcionamiento	20
6.2. Modos de control	20
6.3. Panel de control	21
6.4. Puesta en marcha	22
6.5. Vista general del menú	23
6.6. Opciones del menú principal	25
6.6.1. Funciones DMX	25
6.6.1.1. Dirección DMX	25
6.6.1.2. Modo	25
6.6.1.3. Fallo de DMX	26
6.6.1.4. Ver valor DMX	26
6.6.2. Mostrar configuración	26
6.6.2.1. Modo de funcionamiento	27
6.6.2.2. Mostrar Chase	27
6.6.2.3. Mostrar velocidad	27
6.6.3. Color estático	27
6.6.4. Ajustes de la instalación	28
6.6.5. Ajustes de pantalla	28
6.6.6. Prueba de fijación	29
6.6.6.1. Manual definido	29
6.6.7. Información sobre la instalación	29

6.6.8. Funciones especiales.....	30
6.7. Canales DMX.....	31
6.8. Información de RDM.....	33
6.8.1. Detalles de RDM.....	33
6.8.2. PIDs (IDs de parámetro) de RDM admitidos.....	33
7. Solución de problemas.....	34
8. Mantenimiento.....	35
8.1. Instrucciones de seguridad para el mantenimiento.....	35
8.2. Mantenimiento preventivo.....	35
8.2.1. Instrucciones básicas de limpieza.....	35
8.3. Mantenimiento correctivo.....	36
8.3.1. Sustitución del fusible.....	36
9. Desinstalación, transporte y almacenamiento.....	36
9.1. Instrucciones de desinstalación.....	36
9.2. Instrucciones para el transporte.....	36
9.3. Almacenamiento.....	36
10. Eliminación.....	37
11. Aprobación.....	37

1. Introducción

1.1. Antes de utilizar el producto



Importante

Lea y siga las instrucciones de este manual de usuario antes de instalar, utilizar o reparar este producto.

El fabricante no se hace responsable de los daños resultantes del incumplimiento de este manual.

Tras desembalar el producto, compruebe el contenido de la caja. Si falta alguna pieza o está dañada, póngase en contacto con su distribuidor Highlite International.

El envío incluye:

- Showtec ACT Par 200W RGBAL
- 3x difusores: 30°, 50° y 80
- Cable Schuko a Power Pro (1,5 m)
- Manual de usuario

Ilustración 1

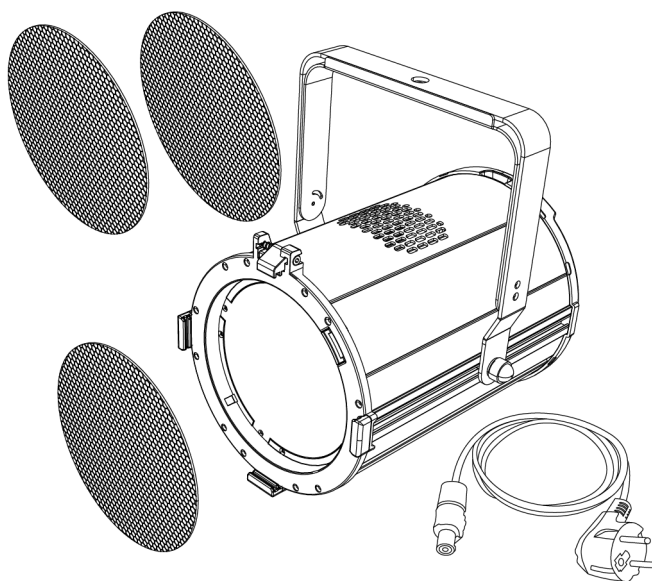

1.2. Uso previsto

Este dispositivo está destinado al uso profesional como un foco de teatro. Se puede instalar solo en interiores. Este dispositivo no es adecuado para uso doméstico ni para iluminación general.

Cualquier otro uso, no mencionado en el uso previsto, se considera uso no previsto e incorrecto.

1.3. Vida útil de los LED

La salida de luz de los LED disminuye gradualmente con el tiempo (depreciación luminosa). Las altas temperaturas de funcionamiento contribuyen a este proceso. Puede alargar la vida útil de los LED con una ventilación adecuada y usándolos con el menor brillo posible.

1.4. Convenciones textuales

A lo largo del manual de usuario se utilizan las siguientes convenciones textuales:

- Botones: Todos los botones están en negrita; por ejemplo «Pulse los botones **ARRIBA/ABAJO**».
- Referencias: Las referencias a las partes del dispositivo están en negrita; por ejemplo, «Gira la **palanca de ajuste (05)**». Las referencias a los capítulos están hipervinculadas.
- 0–255: Define un rango de valores.
- Notas: **Nota:** (en negrita) va seguida de información o recomendaciones útiles.

1.5. Símbolos y términos de advertencia

Las notas y advertencias de seguridad se indican en todo el manual del usuario mediante señales de seguridad.

Siga siempre las instrucciones de este manual de usuario.



PELIGRO

Indica una situación de peligro inminente que, si no se evita, provocará la muerte o lesiones graves.



ADVERTENCIA

Indica una situación potencialmente peligrosa que, si no se evita, puede provocar la muerte o lesiones graves.



PRECAUCIÓN

Indica una situación potencialmente peligrosa que, si no se evita, puede provocar lesiones leves o moderadas.



Atención

Indica información importante para el correcto funcionamiento y uso del producto.



Importante

Lea y respete las instrucciones de este documento.



Peligro eléctrico



Proporciona información importante sobre la eliminación de este producto.

1.6. Símbolos de la etiqueta informativa

Este producto está provisto de una etiqueta informativa. La etiqueta informativa se encuentra en el soporte de montaje.

La etiqueta informativa contiene los siguientes símbolos:



Este dispositivo está diseñado para su uso en interiores.



Este dispositivo no debe tratarse como basura doméstica.

2. Seguridad



Importante

Lea y siga las instrucciones de este manual de usuario antes de instalar, utilizar o reparar este producto.

El fabricante no se hace responsable de los daños resultantes del incumplimiento de este manual.

2.1. Advertencias e instrucciones de seguridad



PELIGRO

Peligro para los niños

Este dispositivo solo debe ser utilizado por adultos. Debe instalarse fuera del alcance de los niños.

- No deje ninguna parte del embalaje (bolsas de plástico, espuma de poliestireno, clavos, etc.) al alcance de los niños. El material de embalaje es una fuente potencial de peligro para los niños.



PELIGRO

Descarga eléctrica causada por una tensión peligrosa en el interior

Algunas zonas del interior del dispositivo podrían tener una tensión de contacto peligrosa.

- No abra el dispositivo ni retire ninguna tapa.
- No utilice el dispositivo si las tapas o la carcasa están abiertas. Antes de utilizarlo, compruebe que la carcasa esté bien cerrada y que todos los tornillos estén bien apretados.
- Desconecte el dispositivo de la red eléctrica antes de realizar tareas de reparación y mantenimiento, y siempre que el dispositivo no esté en uso.



PELIGRO

Descarga eléctrica por cortocircuito

Este dispositivo pertenece a la clase de protección I del CEI.

- Asegúrese de que el dispositivo está conectado eléctricamente a tierra. Conecte el dispositivo únicamente a una toma de corriente con conexión a tierra.
- No tape la conexión a tierra.
- No puentee el interruptor termostático ni los fusibles.
- Sustituya los fusibles solo por otros del mismo tipo y potencia.
- No deje que el cable de alimentación entre en contacto con otros cables. Manipule el cable de alimentación y todas las conexiones a la red eléctrica con precaución.
- No modifique, doble, tense mecánicamente, presione, tire o caliente el cable de alimentación.
- Asegúrese de que el cable de alimentación no esté engarzado ni dañado. Examine periódicamente el cable de alimentación para detectar cualquier defecto.
- No sumerja el dispositivo en agua u otros líquidos. No instale el dispositivo en un lugar donde puedan producirse inundaciones.
- No utilice el dispositivo durante una tormenta eléctrica. Desconecte inmediatamente el dispositivo de la corriente eléctrica.



ADVERTENCIA
Riesgo de choque epiléptico

La luz estroboscópica puede provocar ataques de epilepsia fotosensible. Las personas sensibles deben evitar mirar las luces estroboscópicas.



Atención
Fuente de alimentación

- Antes de conectar el dispositivo a la red eléctrica, asegúrese de que la corriente, la tensión y la frecuencia coinciden con la tensión, la corriente y la frecuencia de entrada especificadas en la etiqueta informativa del dispositivo.
- Compruebe que la sección transversal de los alargadores y cables de alimentación es suficiente para el consumo de energía necesario del dispositivo.



Atención
Seguridad general

- No introduzca objetos en los orificios de ventilación.
- No conecte el dispositivo a un dimmer pack.
- No encienda y apague el dispositivo en intervalos cortos. Esto reduce la vida útil del dispositivo.
- No agite el dispositivo. Evite la fuerza bruta al instalar o utilizar el dispositivo.
- Cambie la lente o los ledes si están visiblemente dañados hasta el punto de mermar su eficacia, por ejemplo, por grietas o arañazos profundos. Póngase en contacto con su distribuidor Highlite International para obtener más información, ya que el mantenimiento solo puede ser realizado por personas instruidas o cualificadas.
- Si el dispositivo se cae o recibe un golpe, desconéctelo inmediatamente de la corriente eléctrica.
- Si el dispositivo se expone a variaciones extremas de temperatura (por ejemplo, después del transporte), no lo encienda inmediatamente. Deje que el dispositivo alcance la temperatura ambiente antes de encenderlo; de lo contrario, podría dañarse por la condensación formada.
- Si el dispositivo no funciona correctamente, deje de utilizarlo de inmediato.



Atención
Solo para uso profesional
Este dispositivo solo debe utilizarse para los fines para los que ha sido diseñado.

Este dispositivo está destinado al uso profesional como un foco de teatro. Cualquier uso incorrecto puede provocar situaciones peligrosas y causar lesiones y daños materiales.

- Este dispositivo no es adecuado para uso doméstico ni para iluminación general.
- Este dispositivo no está diseñado para estar permanentemente en funcionamiento.
- Este dispositivo no contiene piezas reparables por el usuario. Las modificaciones no autorizadas en el dispositivo anularán la garantía. Dichas modificaciones pueden provocar lesiones y daños materiales.



Atención
Antes de cada uso, examine el dispositivo visualmente para detectar cualquier defecto.

Compruebe lo siguiente:

- Todos los tornillos utilizados para instalar el dispositivo o partes del dispositivo están bien apretados y no están oxidados.
- Los dispositivos de seguridad no están dañados.
- No hay deformaciones en las carcasas, las fijaciones y los puntos de instalación.

- La lente no está agrietada ni dañada.
- Los cables de alimentación no están dañados ni presentan desgaste.

**Atención****No exponga el dispositivo a condiciones que superen las del grado IP asignado.**

Este dispositivo tiene un grado de protección IP20. El grado IP (Ingress Protection) 20 proporciona protección contra objetos sólidos de más de 12 mm —como los dedos—, pero ninguna protección contra la entrada nociva de agua.

2.2. Requisitos para el usuario

Este producto puede ser utilizado por personas corrientes. El mantenimiento puede ser realizado por personas corrientes. La instalación y la reparación solo deben realizarlas personas formadas o cualificadas para ello. Póngase en contacto con su distribuidor Highlite International para obtener más información.

Las personas instruidas han sido formadas y preparadas por una persona cualificada —o bien están bajo la supervisión de una persona cualificada— para llevar a cabo tareas y actividades laborales específicas asociadas con la instalación, la reparación y el mantenimiento de este producto, de modo que son capaces de identificar los riesgos y tomar precauciones para evitarlos.

Las personas cualificadas tienen formación o experiencia que les permite reconocer los riesgos y evitar los peligros asociados a la instalación, la reparación y el mantenimiento de este producto.

Las «personas corrientes» son todas las personas distintas de las formadas y las expertas. Las «personas corrientes» incluyen tanto a los usuarios del producto como a cualquier otra persona que pueda tener acceso al dispositivo o que pueda estar cerca de él.

2.3. Equipos de protección individual

Durante la instalación, la desinstalación y el rigging, lleve equipo de protección personal conforme a la normativa nacional y específica del lugar.

3. Descripción del dispositivo

El ACT Par 200W RGBAL es un foco de interior con un CRI elevado y capacidad RDM (administración remota de dispositivos). La fuente de luz LED RGBAL (rojo, verde, azul, ámbar y lima) puede producir una amplia gama de colores, incluido el blanco. Además del panel de control de la parte posterior, el ACT Par 200W RGBAL dispone de 2 mandos para controlar el color y la intensidad cuando se utiliza en modo autónomo. Esto hace que el dispositivo sea adecuado para su uso en recintos feriales. Se incluyen 3 difusores, por lo que el ACT Par 200W RGBAL se puede utilizar como foco de haz estrecho, foco de haz medio o foco de haz suave. También hay disponible una puerta (tipo barndoor) opcional.

3.1. Vista frontal

Ilustración 2

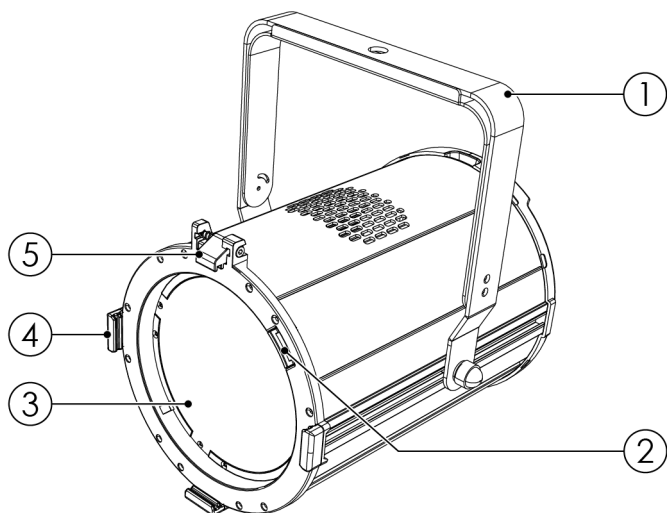

- 01) Soporte de montaje
- 02) Clip del difusor
- 03) Apertura de la lente
- 04) 3 soportes de puerta
- 05) Clip de la puerta

3.2. Vista posterior

Ilustración 3

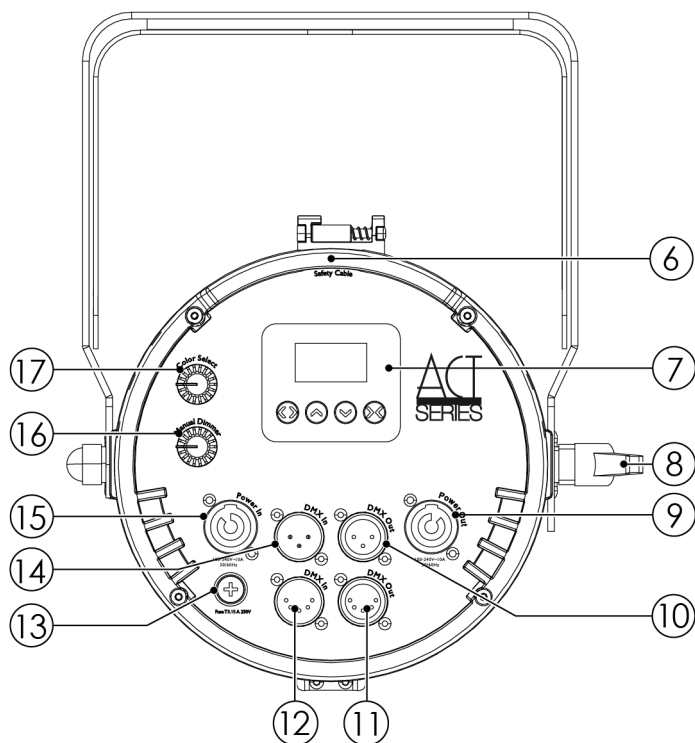

- 06) Argolla de seguridad
- 07) Panel de control: Pantalla OLED y botones de control
- 08) Palanca de ajuste
- 09) Conector Power Pro OUT
- 10) Conector de señal DMX de 3 patillas OUT
- 11) Conector de señal DMX de 5 clavijas OUT
- 12) Conector de señal DMX de 5 clavijas IN
- 13) Fusible T3,15 A 250 V
- 14) Conector de señal DMX de 3 clavijas IN
- 15) Conector Power Pro IN
- 16) Control manual del regulador de intensidad
- 17) Control de selección de color

3.3. Especificaciones del producto

Modelo:	ACT Par 200W RGBAL
Fuente:	
Tipo de fuente luminosa	LED
Cantidad de fuentes luminosas	1
Potencia de la fuente de luz	200 W
Tipo de color del LED	R / G / B / A / L
Flujo luminoso (total)	5481 lm
Flujo luminoso (rojo)	1619 lm
Flujo luminoso (verde)	2004 lm
Flujo luminoso (azul)	602 lm
Flujo luminoso (ámbar)	1049 lm
Flujo luminoso (lima)	2267 lm
CRI	90
CCT mínimo	2800 K
CCT máximo	10000 K
Óptica:	
Ángulo del haz (circular)	32°
Control y programación:	
Modo de control	DMX / Manual
Canales DMX	5 / 8 / 12
Protocolos	DMX / RDM
Mostrar	OLED
Efectos dinámicos:	
Regulador de intensidad	0-100 %
Luz estroboscópica	0-20 Hz
Especificaciones eléctricas y conexiones:	
Fuente de alimentación	100-240 V CA, 50/60 Hz
Consumo de energía	205 W
Fusible	3,15 A
Conector de alimentación de entrada	Power Pro Blue
Conector de alimentación de salida	Power Pro Gray
Conector DMX IN	XLR 3P / XLR 5P
Conector DMX OUT	XLR 3P / XLR 5P
Especificaciones mecánicas:	
Anchura	258 mm
Altura	304 mm
Profundidad	280 mm
Peso	4,5 kg
Clasificación IP	IP20 (sólo para uso en interiores)
Vivienda	Aluminio
Color	Negro
Propiedades del producto:	
Refrigeración	Ventilador axial

Aparejo:

Opciones de montaje	Soporte / Suelo
Fijación de seguridad	Sí

Especificaciones térmicas:

Temperatura ambiente máxima	40 °C
Temperatura de funcionamiento mínima	0 °C

Artículos incluidos:

Cables incluidos	Cable Power Pro
Óptica incluida	Difusores

3.4. Dimensiones

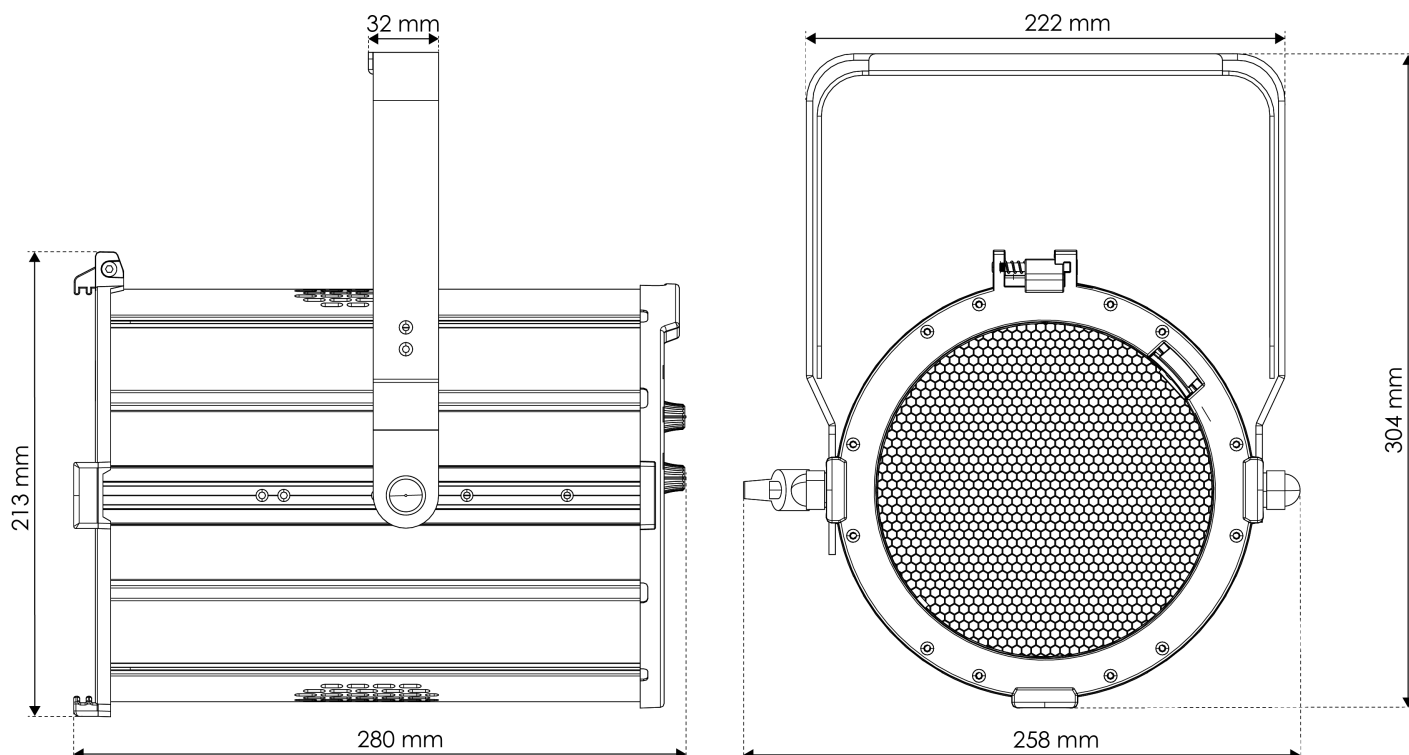
Ilustración 4

3.5. Accesorios opcionales

Además, puede adquirir el siguiente accesorio:

- [34067](#) Puerta para ACT Par 200W

Póngase en contacto con su distribuidor Highlite International para obtener más información.

4. Instalación

4.1. Instrucciones de seguridad para la instalación

**ADVERTENCIA**

Una instalación incorrecta puede causar lesiones graves y daños materiales.

Si se utilizan sistemas de truss, la instalación solo deben efectuarla personas formadas o cualificadas para ello.

Siga todas las normas de seguridad europeas, nacionales y locales aplicables en materia de rigging y sistemas de truss.

4.2. Equipos de protección individual

Durante la instalación, la desinstalación y el rigging, lleve equipo de protección personal conforme a la normativa nacional y específica del lugar.

4.3. Requisitos del lugar de instalación

- El dispositivo se puede utilizar solo en interiores.
- La distancia mínima a otros objetos debe ser superior a 0,5 m.
- La temperatura ambiente máxima $t_a = 40\text{ °C}$ no se debe exceder en ningún caso.
- La humedad relativa no debe superar 50% con una temperatura ambiente de 40 °C .

4.4. Rigging

Para montar el dispositivo, sigue los pasos que se indican a continuación:

- 01) Utilice una abrazadera para fijar el dispositivo a la estructura de soporte. Asegúrese de que el dispositivo no puede moverse libremente.
- 02) Asegure el dispositivo con una suspensión secundaria; por ejemplo, con un cable de seguridad. Compruebe que la suspensión secundaria puede soportar 10 veces el peso del dispositivo. Si es posible, la suspensión secundaria debe fijarse a una estructura de soporte independiente de la suspensión primaria. Pase el cable de seguridad por la **argolla de seguridad (06)**.
- 03) Si se instala una puerta opcional, asegure la puerta a la estructura superior con un accesorio secundario adecuado, por ejemplo, un cable de seguridad. Pase el cable de seguridad por la argolla de seguridad de la puerta.

Ilustración 5

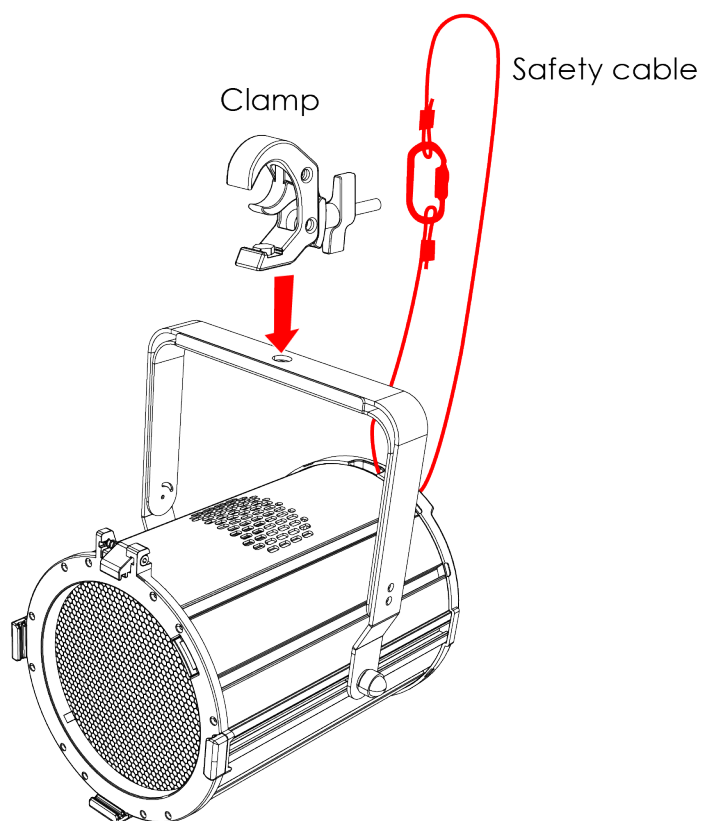

4.5. Ajuste del ángulo

Puede ajustar el ángulo del dispositivo con la **palanca de ajuste (08)**.

- 01) Gire la **palanca de ajuste (08)** hacia la izquierda para aflojarlo.
- 02) Inclina el aparato hasta el ángulo deseado.
- 03) Gire la **palanca de ajuste (08)** hacia la derecha para apretarlo. Asegúrese de que el dispositivo no se pueda mover libremente después de apretar la **palanca de ajuste (08)**.

Ilustración 6

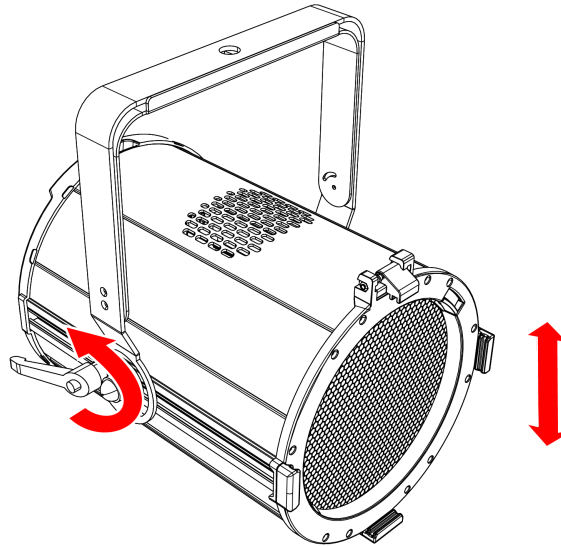

4.6. Instalación del difusor

El ACT Par 200W RGBAL se puede utilizar como foco de haz estrecho, foco de haz medio o foco de haz suave instalando uno de los 3 difusores incluidos: 30°, 50° u 80°.

Para instalar un difusor, presione el difusor en la **abertura de la lente (03)** del dispositivo. Asegúrese de que el difusor queda sujeto por el **clip del difusor (02)**.

Para retirar el difusor, presione el **clip del difusor (02)**. Ahora se puede retirar el difusor.

Ilustración 7

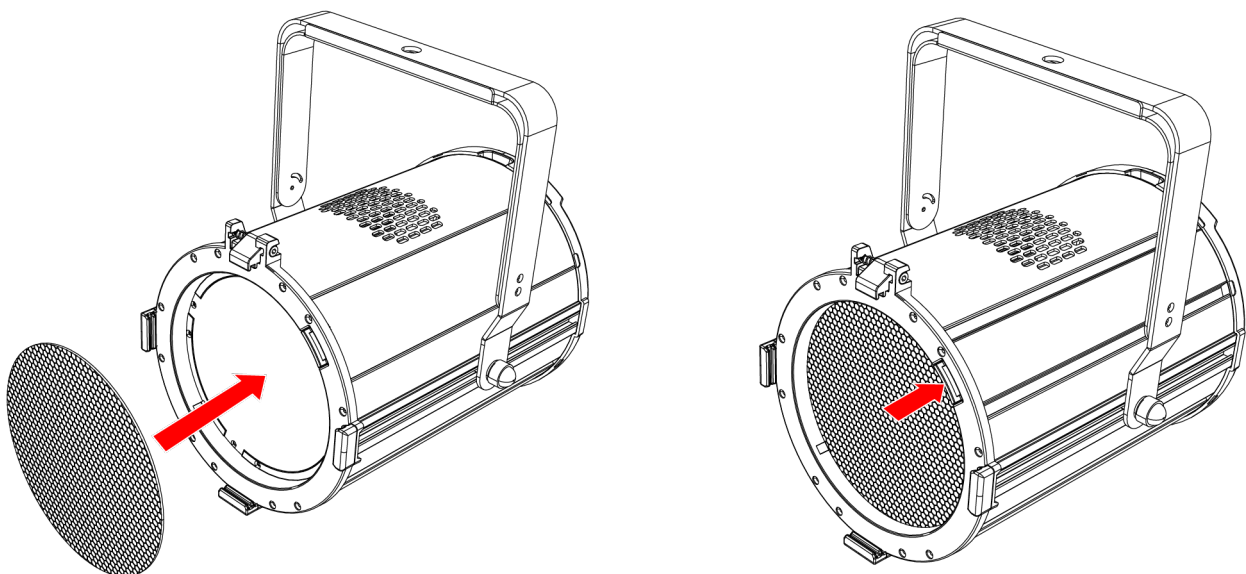

4.7. Instalación de la puerta

Hay disponible una puerta opcional (véase la sección [3.5. Accesorios opcionales](#) en la página 11) para su uso con el ACT Par 200W RGBAL. Para instalar el barndoor, siga los pasos que se indican a continuación:

- 01) Deslice hacia un lado el **clip de la puerta con resorte** (05) y gírelo hacia atrás.
- 02) Introduzca la puerta en los **soportes de la puerta** (04).
- 03) Tire del **clip de la puerta (05)** hacia abajo para soltar el tornillo con resorte. La puerta se bloqueará en su posición.
- 04) Fije la barndoor a la estructura aérea con un accesorio secundario adecuado, por ejemplo, un cable de seguridad. Pase el cable de seguridad por la argolla de seguridad de la puerta.

Nota:

Antes de utilizar el aparato, asegúrese de que la puerta esté bloqueada con el clip de la puerta.

Ilustración 8

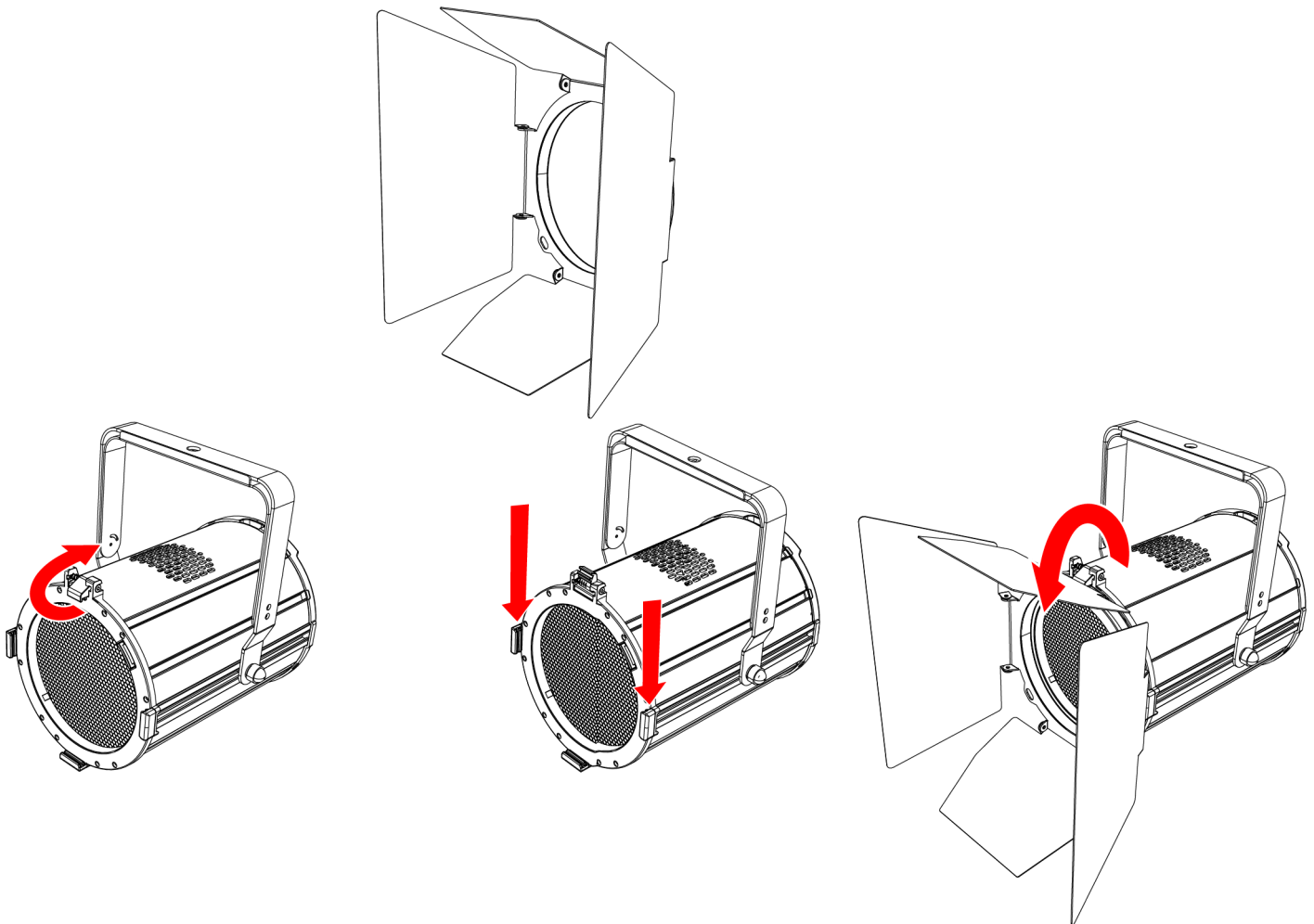

4.8. Conexión a la fuente de alimentación



PELIGRO
Descarga eléctrica por cortocircuito

El dispositivo acepta alimentación de CA a 100-240 V y 50/60 Hz. No alimente el dispositivo con otra tensión o frecuencia.

Este dispositivo cuenta con el grado de protección I de la CEI. Asegúrese de que el dispositivo esté siempre conectado eléctricamente a tierra.

Antes de conectar el dispositivo a la toma de corriente:

- Asegúrese de que la fuente de alimentación coincide con la tensión de entrada especificada en la etiqueta informativa del dispositivo.
- Asegúrese de que la toma de corriente tiene conexión a tierra.

Conecte el dispositivo a la toma de corriente con el enchufe. No conecte el dispositivo a un circuito de atenuación, ya que podría dañarlo.

4.9. Enlace de alimentación de varios dispositivos

Este dispositivo es compatible con un enlace de alimentación. La alimentación puede transmitirse a otro dispositivo a través del conector de salida de alimentación. Tenga en cuenta que los conectores de entrada y de salida tienen diseños diferentes: un tipo no puede conectarse al otro.

El enlace de alimentación de varios dispositivos solo deben llevarlo a cabo personas formadas o cualificadas para ello.



ADVERTENCIA
Una conexión incorrecta de la alimentación puede provocar una sobrecarga del circuito eléctrico y causar lesiones graves y daños materiales.

Para evitar la sobrecarga del circuito eléctrico, al conectar varios dispositivos:

- Utilice cables con capacidad suficiente de transporte de corriente. El cable de alimentación suministrado con el dispositivo no es adecuado para el enlace de alimentación de varios dispositivos.
- Asegúrese de que el consumo total de corriente del dispositivo y de todos los dispositivos conectados no supera la capacidad nominal de los cables de alimentación y del disyuntor.
- No conecte más dispositivos en un enlace de alimentación del número máximo recomendado.

Número máximo recomendado de dispositivos:

- a 100-120 V: 5 dispositivos ACT Par 200W RGBAL
- a 200-240 V: 10 dispositivos ACT Par 200W RGBAL

5. Configuración

5.1. Advertencias y precauciones

**Atención**

Conecte todos los cables de datos antes de suministrar alimentación.

Desconecte la alimentación antes de conectar o desconectar los cables de datos.

5.2. Configuración autónoma

Cuando el ACT Par 200W RGBAL no está conectado a un controlador o a otros dispositivos, funciona como un dispositivo autónomo. Puede accionarse manualmente a través del panel de control y de los mandos manuales.

Consulte Modos de control (véase la sección [6.2. Modos de control](#) en la página 20) para obtener más información.

5.3. Protocolo DMX-512

Necesitas un enlace de datos serie DMX para ejecutar espectáculos de luz de uno o más dispositivos utilizando un controlador DMX-512.

El ACT Par 200W RGBAL tiene conectores de ENTRADA y SALIDA de señal DMX de 3 y 5 pines.

La asignación de pines es la siguiente:

- 3 pines: pin 1 (masa), pin 2 (-), pin 3 (+)
- 5 pines: pin 1 (masa), pin 2 (-), pin 3 (+), pin 4 (N/C), pin 5 (N/C)

Los dispositivos de un enlace de datos en serie deben estar encadenados en una sola línea. El número de dispositivos que pueden controlarse en un enlace de datos está limitado por el número combinado de canales DMX de los dispositivos conectados y los 512 canales disponibles en un universo DMX.

Para cumplir la norma TIA-485, no deben conectarse más de 32 dispositivos en un enlace de datos. Para conectar más de 32 dispositivos en un enlace de datos, debe utilizar un divisor/potenciador DMX aislado ópticamente; de lo contrario, podría deteriorarse la señal DMX.

Nota:

- Distancia de enlace de datos DMX máxima recomendada: 300 m
- Número máximo recomendado de dispositivos en un enlace de datos DMX: 32 dispositivos

5.4. Conexión DMX

5.4.1. Cables DMX

Deben utilizarse cables blindados de par trenzado con conectores XLR 3 clavijas/5 clavijas para una conexión DMX fiable. Puede comprar cables DMX directamente a su distribuidor Highlite International o fabricar sus propios cables.

Si utiliza cables de audio XLR para la transmisión de datos DMX, puede producirse una degradación de la señal y un funcionamiento poco fiable de la red DMX.

Cuando haga sus propios cables DMX, asegúrese de que conecta los pines y los cables correctamente, tal y como se muestra en la figura siguiente.

Ilustración 9

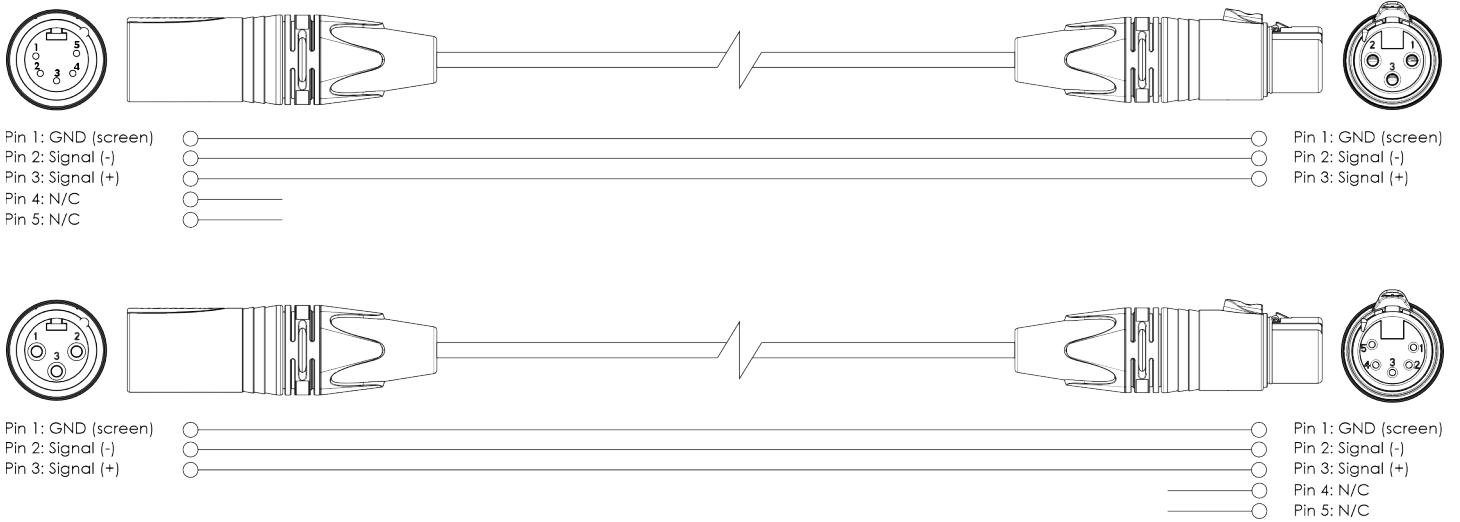

5.4.2. Enlace DMX

Para conectar varios dispositivos en un enlace de datos DMX, siga los pasos que se indican a continuación:

- 01) Utilice un cable DMX 3 clavijas/5 clavijas para conectar el conector SALIDA DMX del controlador de iluminación al conector ENTRADA DMX del primer dispositivo.
- 02) Conecta el conector SALIDA DMX del primer dispositivo al conector ENTRADA DMX del segundo dispositivo con un cable DMX 3 clavijas/5 clavijas.
- 03) Repita el paso 2 para conectar todos los dispositivos en cadena.
- 04) Conecte un terminador DMX (resistencia de 120 Ω) al conector DMX DE SALIDA del último dispositivo del enlace de datos.

Ilustración 10

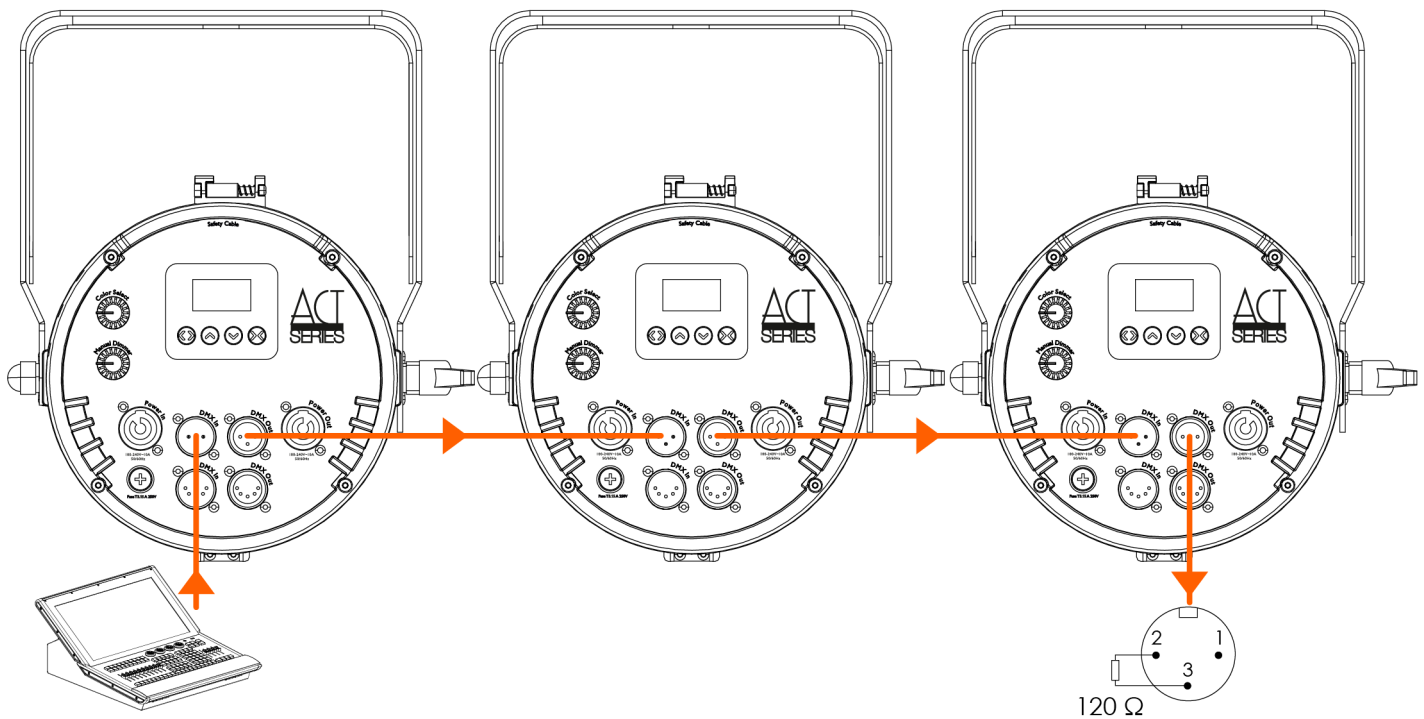

5.4.3. Direccionamiento DMX

En una configuración con varios dispositivos, asegúrese de que ajusta correctamente la dirección DMX de inicio de cada dispositivo. ACT Par 200W RGBAL Tiene 3 personalidades: RAW (5 canales), Básico (8 canales) y Avanzado (12 canales).

Si desea conectar varios dispositivos en un enlace de datos y utilizarlos en modo de 12 canales, por ejemplo, siga los pasos que se indican a continuación:

- 01) Establezca la dirección inicial del 1.^{er} dispositivo del enlace de datos en 1 (001).
- 02) Establezca la dirección inicial del 2.^o dispositivo del enlace de datos en 13 (013), ya que $1 + 12 = 13$.
- 03) Establezca la dirección inicial del 3.^{er} dispositivo en el enlace de datos en 25 (025), ya que $13 + 12 = 25$.
- 04) Continúe asignando las direcciones de inicio de los dispositivos restantes sumando cada vez 12 al número anterior.

Asegúrese de que no hay canales superpuestos para controlar correctamente cada ACT Par 200W RGBAL. Si dos o más dispositivos tienen una dirección parecida, funcionarán de forma similar.

6. Funcionamiento

6.1. Instrucciones de seguridad para el funcionamiento



Atención

Este dispositivo solo debe utilizarse para los fines para los que ha sido diseñado.

Este dispositivo está destinado al uso profesional como un foco de teatro. Se puede instalar solo en interiores. Este dispositivo no es adecuado para uso doméstico ni para iluminación general.

Cualquier otro uso, no mencionado en el uso previsto, se considera uso no previsto e incorrecto.



Atención

Fuente de alimentación

Antes de conectar el dispositivo a la red eléctrica, asegúrese de que la corriente, la tensión y la frecuencia coinciden con la tensión, la corriente y la frecuencia de entrada especificadas en la etiqueta informativa del dispositivo.

6.2. Modos de control

La ACT Par 200W RGBAL puede funcionar con un controlador DMX y como dispositivo autónomo.

ACT Par 200W RGBAL Admite los siguientes modos de control:

- Autónomo: Funcionamiento manual
- DMX-512: RAW (5 canales), Básico (8 canales) y Avanzado (12 canales)

Para más información sobre cómo conectar los dispositivos, consulte Configuración (véase la sección [5. Configuración](#) en la página 17).

Puedes utilizar el aparato como aparato autónomo de 2 maneras:

- con el **control del regulador de intensidad manual (16)** y el **control de selección de color (17)**, y
- del panel de control y del menú.

Para manejar el aparato con los mandos manuales:

- 01) Seleccione Mando en el submenú emergente Modo de función (véase la sección [6.6.2.1. Modo de funcionamiento](#) en la página 27).
- 02) Ajuste la intensidad de la luz con el **regulador de intensidad manual (16)**.
- 03) Ajuste la temperatura de color con el **control de selección de color (17)**. Están disponibles las siguientes opciones: rojo, verde, azul, ámbar, lima, amarillo, azul claro, morado, 2800 K, 3200 K, 3600 K, 4000 K, 4400 K, 4800 K, 5200 K, 5600 K, 6000 K, 6600 K, 7200 K, 8000 K, 10000 K.

Los valores seleccionados con los mandos manuales se mostrarán en la pantalla de inicio (véase la sección [6.4. Puesta en marcha](#) en la página 22) cuando se seleccione el modo Mandos.

Para manejar el aparato manualmente desde el panel de control y el menú:

- 01) Seleccione Definir en el submenú emergente Modo de función (véase la sección [6.6.2.1. Modo de funcionamiento](#) en la página 27).
- 02) Ajuste la temperatura de color y la velocidad de la luz estroboscópica en el submenú CCT estático.

Para utilizar el dispositivo con un controlador DMX:

- 01) Ajuste la dirección DMX de inicio del dispositivo en el menú Dirección DMX (véase la sección [6.6.1.1. Dirección DMX](#) en la página 25).
- 02) Seleccione el comportamiento del dispositivo en caso de que no haya señal DMX en el submenú emergente Fallo DMX (véase la sección [6.6.1.3. Fallo de DMX](#) en la página 26).

- 03) Selecciona el modo de canal DMX en el submenú Modo DMX (véase la sección [6.6.1.2. Modo](#) en la página 25). Ver Canales (véase la sección [6.7. Canales DMX](#) en la página 31) DMX para una visión completa de todos los canales DMX.

6.3. Panel de control

Ilustración 11

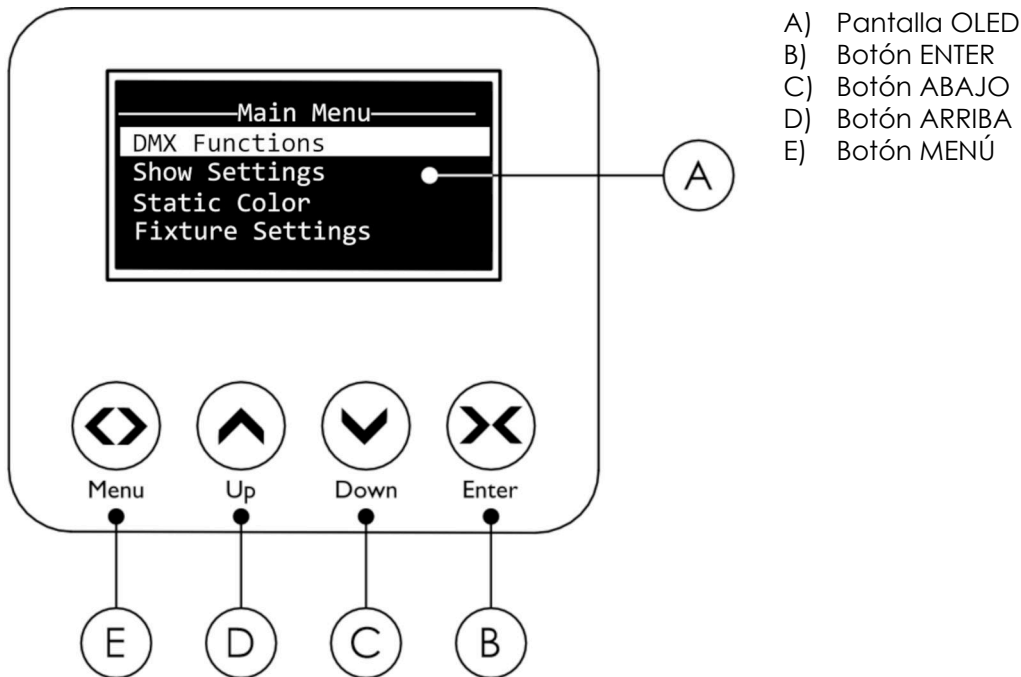

- A) Pantalla OLED
- B) Botón ENTER
- C) Botón ABAJO
- D) Botón ARRIBA
- E) Botón MENÚ

- Utilice el botón **MENÚ** para salir del submenú actual, volver al menú principal y volver a la pantalla de inicio.
- Utilice los botones **ARRIBA/ABAJO** para navegar por los menús y seleccionar valores y opciones.
- Utilice el botón **ENTER** para abrir el menú deseado, para confirmar la selección o para ajustar el valor seleccionado actualmente.

6.4. Puesta en marcha

Al iniciarse, la pantalla mostrará una pantalla de bienvenida con el nombre del dispositivo:



ACT PAR 200W RGBAL

Inmediatamente después, la pantalla muestra la pantalla de inicio. La pantalla de inicio ofrece información sobre los modos de control del dispositivo y la temperatura de los ledes, por ejemplo:



Manu Defined 23°C



Color: Pale Lavender
Dimmer: 240 23°C



DMX Address 001 23°C
12CH Show

Funcionamiento manual (desde el menú)

Funcionamiento manual (desde los mandos manuales)

Modo DMX de 12 canales con dirección inicial 001

Nota:

Si no se pulsa ningún botón, tras 30 segundos de inactividad la pantalla se apagará. Pulse cualquier botón para encender la pantalla. Consulte la Configuración de la pantalla (véase la sección [6.6.5. Ajustes de pantalla](#) en la página 28) para obtener más información.

6.5. Vista general del menú

Nivel 1	Nivel 2	Nivel 3	Nivel 4
Funciones DMX (véase la sección 6.6.1. Funciones DMX en la página 25)	Dirección DMX	001-512	
	Modo	RAW - 5 Ch. Básico - 8 Ch. Adv. - 12 Ch.	
	Fallo DMX	Manual definido Mantenga Apagón	
	Ver valor DMX	(Depende del modo de canal DMX)	
Mostrar configuración (véase la sección 6.6.2. Mostrar configuración en la página 26)	Modo de funcionamiento	Pomo Auto Defina	
	Mostrar Chase	001-009	
	Mostrar velocidad	00-99	
Color estático (véase la sección 6.6.3. Color estático en la página 27)	Color estático	APAGADO	
		Lavanda pálido	
		Cuarto Azul	
		Amarillo	
		...	
		7200 K 7600 K 8000 K	
Ajustes de la instalación (véase la sección 6.6.4. Ajustes de la instalación en la página 28)	Curva del regulador de intensidad	Lineal	
		Ley del cuadrado	
		Inv. Ley del cuadrado	
	Velocidad del regulador	LED Halógeno	
	Balance de blancos	Rojo	125-255
Verde		125-255	
Azul		125-255	
Ajustes de pantalla (véase la sección 6.6.5. Ajustes de pantalla en la página 28)	Mostrar inverso	No Sí	
	Apagado automático de la retroiluminación	No	
		Sí	
	Contraste de la pantalla	01-30	
Prueba de fijación (véase la sección 6.6.6. Prueba de fijación en la página 29)	Manual definido	Prueba automática	
		Rojo	000-255
		Verde	000-255
		Azul	000-255
		Ámbar	000-255
		Verde lima	000-255
		Regulador de intensidad	000-255
Luz estroboscópica	000-015		
Información sobre la instalación (véase la sección 6.6.7. Información sobre la instalación en la página 29)	UID		
	Horas		
	Versión		

Nivel 1

Funciones especiales (véase la sección [6.6.8. Funciones especiales](#) en la página 30)

Nivel 2

Restablecimiento de fábrica

Nivel 3

No
Sí

Nivel 4

6.6. Opciones del menú principal

El menú principal tiene las siguientes opciones:

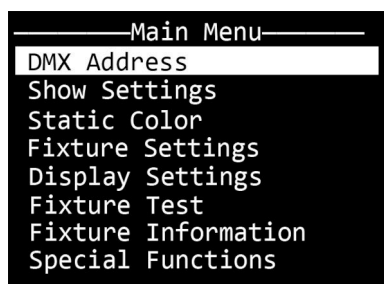

Funciones DMX
Mostrar configuración
Color estático
Ajustes de la instalación
Ajustes de pantalla
Prueba de fijación
Información sobre la instalación
Funciones especiales

01) Pulse los botones **ARRIBA/ABAJO** para navegar por el menú.

02) Pulse el botón **ENTER** para abrir los submenús.

6.6.1. Funciones DMX

En este menú, puede configurar los ajustes DMX del dispositivo.

01) Pulse los botones **ARRIBA/ABAJO** para desplazarse por las siguientes opciones:

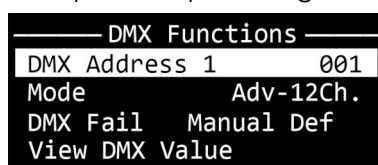

- Dirección DMX (véase la sección [6.6.1.1. Dirección DMX](#))
- Modo (véase la sección [6.6.1.2. Modo](#))
- Fallo de DMX (véase la sección [6.6.1.3. Fallo de DMX](#))
- Ver valor DMX (véase la sección [6.6.1.4. Ver valor DMX](#))

02) Pulse el botón **ENTER** para confirmar la selección.

6.6.1.1. Dirección DMX

En este submenú emergente puede establecer la dirección DMX inicial del dispositivo.

01) Pulse los botones **ARRIBA/ABAJO** para seleccionar la dirección DMX inicial del dispositivo. El intervalo de selección es 001-512.



02) Pulse el botón **ENTER** para confirmar la selección.

6.6.1.2. Modo

En este submenú emergente puedes seleccionar el modo de canal DMX.

01) Pulse los botones **ARRIBA/ABAJO** para seleccionar el modo de canal DMX. Hay 3 opciones disponibles:

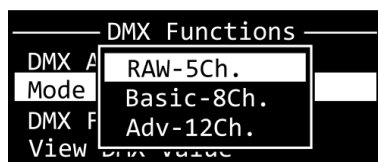

- RAW (5 canales)
- Básico (8 canales)
- Avanzado (12 canales)

02) Pulse el botón **ENTER** para confirmar la selección. Para más información, consulte Canales DMX (véase la sección [6.7. Canales DMX](#) en la página 31).

6.6.1.3. Fallo de DMX

En este submenú emergente puedes determinar el comportamiento del aparato en caso de que no haya señal DMX.

01) Pulse los botones **ARRIBA/ABAJO** para seleccionar una de las 3 opciones siguientes:

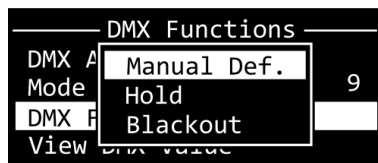

- Definido manualmente: El aparato utilizará los valores seleccionados manualmente para el color y la temperatura de color. Consulte Definido manualmente (véase la sección [6.6.6.1. Manual definido](#) en la página 29) para obtener más información.
- Sujeta: El aparato utilizará correctamente la última señal DMX recibida.
- Apagón: El dispositivo apagará la salida de luz.

02) Pulse el botón **ENTER** para confirmar la selección.

6.6.1.4. Ver valor DMX

En este submenú puedes ver el valor DMX seleccionado actualmente para cada canal DMX.

Pulse los botones **ARRIBA/ABAJO** para desplazarse por todas las opciones:

View DMX Value	
1. Red	255
2. Green	255
3. Blue	255
4. Amber	255

View DMX Value	
5. Lime	255
6. Color Macros	255
7. CCT	255
8. Dimmer	255

View DMX Value	
9. Dimmer Fine	255
10. Strobe	255
11. Macro Auto	255
12. Macro Speed	255

Dependiendo del modo de canal DMX seleccionado en el submenú Modo de canal DMX (véase la sección [6.6.1.2. Modo](#) en la página 25), puede ver los siguientes valores:

- en modo DMX de 5 canales: rojo, verde, azul, ámbar, lima
- en modo DMX de 8 canales: rojo, verde, azul, ámbar, lima, macros de color, CCT, atenuador
- en modo DMX de 12 canales: rojo, verde, azul, ámbar, lima, macros de color, CCT, atenuador, atenuador fino, estroboscópico, macro automático y velocidad de macro

6.6.2. Mostrar configuración

En este menú puede seleccionar el modo de funcionamiento, la persecución incorporada y la velocidad.

01) Pulse los botones **ARRIBA/ABAJO** para desplazarse por las 3 opciones siguientes:

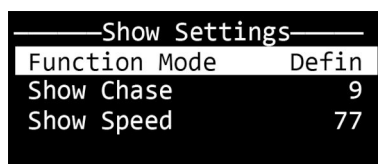

- Modo de funcionamiento: Seleccione cómo manejar el dispositivo manualmente. Consulte Modo de función (véase la sección [6.6.2.1. Modo de funcionamiento](#)) para obtener más información.
- Mostrar secuencia: Selecciona la persecución incorporada. Más información en Show Chase (véase la sección [6.6.2.2. Mostrar Chase](#)).
- Mostrar velocidad: Selecciona la velocidad. Consulte Mostrar velocidad (véase la sección [6.6.2.3. Mostrar velocidad](#)) para obtener más información.

02) Pulse el botón **ENTER** para confirmar.

6.6.2.1. Modo de funcionamiento

En este submenú puede seleccionar una de las 3 opciones siguientes:

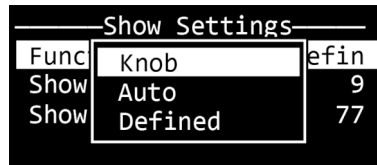

- Pomo: Seleccione esta opción para controlar el dispositivo con el **control del regulador de intensidad manual (16)** y el **control de selección del color (17)**. Consulte Modos de control (véase la sección [6.2. Modos de control](#) en la página 20) para obtener más información.
- Auto: El dispositivo ejecuta una de las persecuciones incorporadas.
- Definir: Puedes controlar el aparato manualmente a través del panel de control y el menú.

6.6.2.2. Mostrar Chase

En este submenú emergente puede seleccionar una de las 9 persecuciones incorporadas.

01) Pulse los botones **ARRIBA/ABAJO** para seleccionar la persecución incorporada. El rango de ajuste es 001-009.



02) Pulse el botón **ENTER** para confirmar.

6.6.2.3. Mostrar velocidad

En este submenú emergente puede seleccionar la velocidad de la persecución incorporada.

01) Pulse los botones **ARRIBA/ABAJO** para ajustar la velocidad. El rango de ajuste es 00-99.

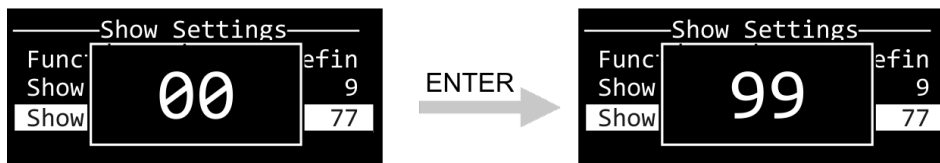

02) Pulse el botón **ENTER** para confirmar.

6.6.3. Color estático

En este menú puede seleccionar una de las 64 macros de color y APAGAR.

01) Pulse el botón **ENTER** para abrir la ventana emergente de selección:



02) Pulse los botones **ARRIBA/ABAJO** para seleccionar una de las 65 opciones.

03) Pulse el botón **ENTER** para confirmar.

Nota:

Para ver todas las opciones disponibles, consulte la sección **Colores estáticos** en los canales DMX (véase la sección [6.7. Canales DMX](#) en la página 31).

6.6.4. Ajustes de la instalación

En este menú puedes ajustar la configuración del aparato.

01) Pulse los botones **ARRIBA/ABAJO** para seleccionar una de las 3 opciones siguientes:

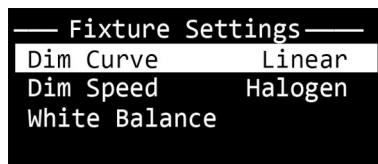

- Curva de atenuación: Hay 4 opciones disponibles: Lineal, Ley del cuadrado, Ley del cuadrado inverso y Curva en S

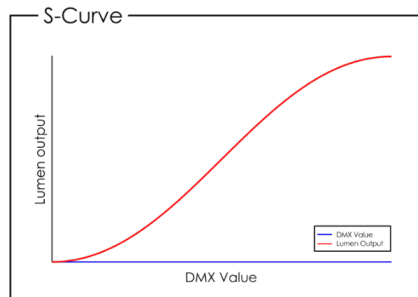
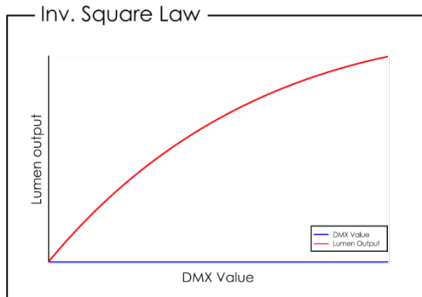
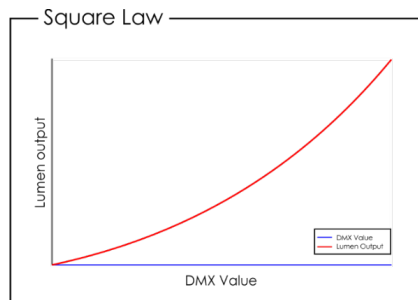
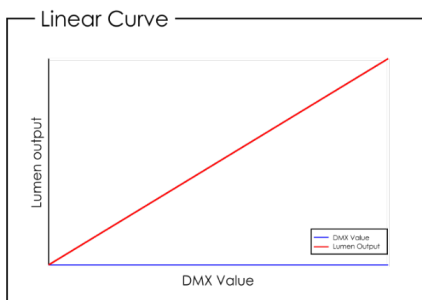

- Velocidad de regulación: Hay 2 opciones disponibles: LED (atenuación instantánea sin retardo) y Halógena (atenuación retardada, imitando el comportamiento de una lámpara halógena)
- Balance de blancos: Puedes ajustar el balance de blancos de los LED ajustando los valores de los colores rojo, verde y azul. El intervalo de ajuste es de 125-255

02) Pulse el botón **ENTER** para confirmar la selección.

6.6.5. Ajustes de pantalla

En este menú puede ajustar la configuración de visualización del aparato.

01) Pulse los botones **ARRIBA/ABAJO** para seleccionar una de las 3 opciones siguientes:

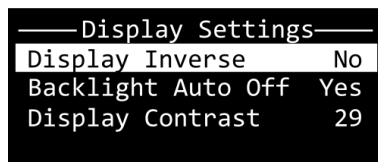

- Mostrar inversa: La pantalla OLED gira 180° (Sí/No)
- Apagado automático de la retroiluminación: La retroiluminación de la pantalla OLED no se apaga automáticamente tras 30 segundos de inactividad (Sí/No)
- Contraste de pantalla: El rango de ajuste es 01-30 (de bajo a alto contraste)

02) Pulse el botón **ENTER** para confirmar la selección y abrir el submenú emergente donde puede ajustar la configuración.

03) Pulse los botones **ARRIBA/ABAJO** para seleccionar el ajuste deseado.

04) Pulse el botón **ENTER** para confirmar la selección.

6.6.6. Prueba de fijación

En este menú puedes realizar una prueba de los parámetros del aparato y ajustar manualmente el color y los valores de atenuación y estroboscópico.

01) Pulse los botones **ARRIBA/ABAJO** para seleccionar una de las 2 opciones siguientes:

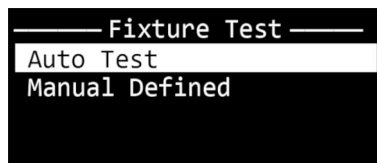

- Prueba automática:
- Definido manualmente:

El aparato realiza una auto comprobación de sus parámetros. Para más información, véase Manual definido (véase la sección [6.6.6.1. Manual definido](#))

02) Pulse el botón **ENTER** para confirmar.

6.6.6.1. Manual definido

En este submenú puedes ajustar manualmente los colores, el atenuador y el estrobo.

01) Pulse los botones **ARRIBA/ABAJO** para desplazarse por las siguientes opciones: rojo, verde, azul, ámbar, lima, dimmer y estroboscópico.

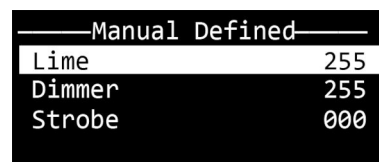
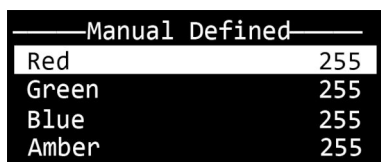

02) Pulse el botón **ENTER** para confirmar y abrir el submenú emergente correspondiente donde podrá ajustar los valores.

03) Pulse los botones **ARRIBA/ABAJO** para ajustar los valores. El rango de ajuste es 000-255.

04) Pulse el botón **ENTER** para confirmar.

6.6.7. Información sobre la instalación

En este menú puede ver el UID, las horas de funcionamiento del LED y la versión del firmware del dispositivo.

Con los botones **ARRIBA/ABAJO** puede desplazarse por las 3 opciones siguientes:

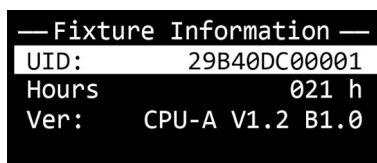

- UID: Muestra el número de identificación único (UID) del dispositivo
- Horario: Muestra las horas de funcionamiento del LED
- Versión: Muestra la versión actual del firmware

6.6.8. Funciones especiales

En este menú, puede restablecer los ajustes del dispositivo a la configuración de fábrica por defecto.

01) Pulse el botón **ENTER** para abrir el submenú emergente para el restablecimiento de fábrica:

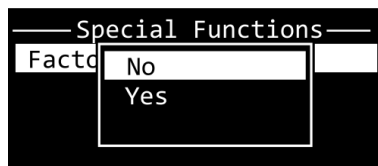

02) Pulse los botones **ARRIBA/ABAJO** para elegir entre No y Sí. Si selecciona Sí, la configuración del dispositivo se restablecerá a los valores predeterminados de fábrica.

03) Pulse el botón **ENTER** para confirmar su elección.

6.7. Canales DMX

RAW 5 CAN	Básico 8 CH	Avanzado 12 CH	Función	Valor	Configuración		
1	1	1	Rojo	000-255	De baja a alta intensidad (0-100 %)		
2	2	2	Verde	000-255	De baja a alta intensidad (0-100 %)		
3	3	3	Azul	000-255	De baja a alta intensidad (0-100 %)		
4	4	4	Ámbar	000-255	De baja a alta intensidad (0-100 %)		
5	5	5	Verde lima	000-255	De baja a alta intensidad (0-100 %)		
				001-004	Color 1	Lavanda pálido	
				005-008	Color 2	Cuarto C.T. Azul	
				009-012	Color 3	Amarillo	
				013-016	Color 4	Azul claro	
				017-020	Color 5	Rosa claro	
				021-024	Color 6	Ámbar claro	
				025-028	Color 7	Medio Menos Verde	
				029-032	Color 8	Cuarto Nuevo Color Azul	
				033-036	Color 9	Oklahoma Amarillo	
				037-040	Color 10	Amarillo primavera	
				041-044	Color 11	Rosa pálido	
				045-048	Color 12	Ámbar Bastardo Medio	
				049-052	Color 13	Tinte lavanda	
				053-056	Color 14	Rosa inglesa	
				057-060	Color 15	Rosa oscuro	
				061-064	Color 16	Azul niebla	
				065-068	Color 17	Azul Congo	
				069-072	Color 18	Azul acero	
				073-076	Color 19	Verde Lee	
		6	Colores estáticos	077-080	Color 20	Fuego	
				081-084	Color 21	Naranja	
				085-088	Color 22	Ámbar medio	
				089-092	Color 23	Rosa de Hampshire	
				093-096	Color 24	Rosa claro	
				097-100	Color 25	Lee Amarillo	
				101-104	Color 26	Lavanda profundo	
				105-108	Color 27	Tinte lavanda	
				109-112	Color 28	Lavanda claro	
				113-116	Color 29	Azul acero viejo	
				117-120	Color 30	Madge	
				121-124	Color 31	Rosa púrpura	
				125-128	Color 32	Rosa	
				129-132	Color 33	Azul laguna	
				133-136	Color 34	Follies Rosa	
				137-140	Color 35	Azul niebla	
				141-144	Color 36	Magenta mágico	
				145-148	Color 37	Amarillo pálido	
				149-152	Color 38	Verano Azul	
				153-156	Color 39	Verde acero	
				157-160	Color 40	Medio Shanklin Frost	

RAW 5 CAN	Básico 8 CH	Avanzado 12 CH	Función	Valor	Configuración		
				161-164	Color 41	Azul Regal	
				165-168	Color 42	Lavanda pálido especial	
				169-172	Color 43	Verde Libertad	
				173-176	Color 44	Tinte lila	
				177-180	Color 45	Lee Fluorescente 4300 K	
				181-184	Color 46	No Color Azul	
				185-188	Color 47	Terry Rojo	
				189-192	Color 48	Azul más claro	
				193-196	Color 49	Waterfront Verde	
				197-200	2700 K (CRI 91)		
				201-204	3200 K (CRI 93)		
				205-208	3400 K (CRI 92)		
				209-212	3600 K (CRI 93)		
				213-216	3800 K (CRI 93)		
				217-220	4000 K (CRI 91)		
				221-224	4200 K (CRI 93)		
				225-228	4400 K (CRI 93)		
				229-232	4800 K (CRI 92)		
				233-236	5600 K (CRI 91)		
				237-240	6000 K (CRI 93)		
				241-244	6600 K (CRI 91)		
				245-248	7200 K (CRI 90)		
				249-252	7600 K (CRI 91)		
				253-255	8000 K (CRI 91)		
				000-009	Modo de regulación (CH 1-5)		
				010-024	2800 K (CRI 94)		
				025-039	3200 K (CRI 93)		
				040-054	3600 K (CRI 93)		
				055-069	4000 K (CRI 91)		
				070-084	4400 K (CRI 93)		
				085-099	4800 K (CRI 92)		
				100-114	5200 K (CRI 92)		
				115-129	5600 K (CRI 91)		
				130-144	6000 K (CRI 93)		
				145-159	6600 K (CRI 91)		
				160-174	7200 K (CRI 90)		
				175-189	8000 K (CRI 91)		
				190-255	10000 K (CRI 92)		
	6	7	CCT				
	7	8	Regulador maestro	000-255	De baja a alta intensidad (0-100 %)		
		9	Regulador de intensidad fino maestro	000-255	De baja a alta intensidad (0-100 %)		
	8	10	Luz estroboscópica	000-031	Cerrado (sin salida de luz)		
				032-063	Abrir		
				064-095	Luz estroboscópica lineal, de baja a alta frecuencia		
				096-127	Abrir		
				128-159	Pulso estroboscópico, de baja a alta frecuencia		

RAW 5 CAN	Básico 8 CH	Avanzado 12 CH	Función	Valor	Configuración
				160-191	Abrir
				192-223	Luz estroboscópica aleatoria, de baja a alta frecuencia
				224-255	Abrir
		11	Programas integrados	000-002	Sin función
				003-127	Color 1- 32
				128-191	Desvanecimiento de color 1-16
				192-255	Cambio de color 1-16
		12	Velocidad	000-255	Ajuste de la velocidad, de lenta a rápida (programas incorporados en CH 11)

Nota:

- Asegúrese de que el canal Estroboscópico y el canal Master Dimmer están abiertos en modo 8-CH y 12-CH para poder ver la salida de luz.
- Si reproduce los programas incorporados en el modo 12-CH, el estrobo (CH 10), el atenuador maestro (CH 8) y el atenuador maestro fino (CH 9) no son funcionales.

6.8. Información de RDM

Este dispositivo es compatible con RDM (véase la sección [6.8.2. PIDs \(IDs de parámetro\) de RDM admitidos](#)).

6.8.1. Detalles de RDM

- ID del respondedor: 29B4:0DCXXXXX
- ID del fabricante: Showtec (Highlite International B.V.)
- Etiqueta del fabricante: Showtec
- Descripción del modelo: ACT Par 200W RGBAL
- ID del modelo: 220 (0DC hexadecimal)
- Etiqueta del dispositivo: ACT Par 200W RGBAL

Nota:

Un ID de respondedor RDM consta de 3 partes:

- 1.ª parte - 4 dígitos - ID del fabricante
- 2.ª parte - 3 dígitos - ID del modelo
- 3.ª parte - 5 dígitos - ID único

Los ID del respondedor RDM de todos los productos de Highlite International empiezan por los mismos 4 dígitos. Los 7 primeros dígitos del ID de respondedor RDM de cada modelo son iguales. Los últimos 5 dígitos son diferentes para cada dispositivo.

6.8.2. PIDs (IDs de parámetro) de RDM admitidos

ID de parámetro RDM	Valor	Obligatorio	GET	SET
SUPPORTED_PARAMETERS	0x0050	*	*	
DEVICE_MODEL_DESCRIPTION	0x0080		*	
MANUFACTURER_LABEL	0x0081		*	
DEVICE_LABEL	0x0082		*	*
DMX_PERSONALITY	0x00E0		*	*
DMX_PERSONALITY_DESCRIPTION	0x00E1		*	
DMX_START_ADDRESS	0x00F0	*	*	*
DEVICE_HOURS	0x0400		*	*

7. Solución de problemas

Esta guía de solución de problemas contiene soluciones a problemas que puede llevar a cabo una persona corriente. El dispositivo no contiene piezas reparables por el usuario.

Las modificaciones no autorizadas en el dispositivo anularán la garantía. Dichas modificaciones pueden provocar lesiones y daños materiales.

Encargue su reparación a personas formadas o cualificadas para ello. Póngase en contacto con su distribuidor Highlite International en caso de que la solución no esté descrita en la tabla.

Problema	Causa(s) probable(s)	Solución
El dispositivo no funciona en absoluto	No llega corriente al dispositivo	<ul style="list-style-type: none"> Asegúrese de que el aparato está conectado a la red eléctrica y de que los cables están enchufados.
	El fusible principal está fundido	<ul style="list-style-type: none"> Sustituir el fusible (véase la sección 8.3.1. Sustitución del fusible en la página 36)
El dispositivo responde de forma errática	Se han modificado los ajustes de fábrica del dispositivo	<ul style="list-style-type: none"> Restablezca los parámetros del dispositivo a los valores predeterminados de fábrica
El dispositivo no responde al control DMX	El controlador no está conectado	<ul style="list-style-type: none"> Conecte el controlador.
	La señal está invertida. La 3 clavijas/5 clavijas DMX OUT del controlador no coincide con la DMX IN del dispositivo	<ul style="list-style-type: none"> Instale un cable inversor de fase entre el controlador y el dispositivo.
	El controlador está defectuoso	<ul style="list-style-type: none"> Pruebe a utilizar otro controlador.
El dispositivo responde erráticamente al control DMX	Conexiones defectuosas	<ul style="list-style-type: none"> Examine las conexiones y los cables. Corrija las conexiones defectuosas. Repare o sustituya los cables dañados.
	El enlace de datos no está terminado con una clavija de terminación de 120 Ω	<ul style="list-style-type: none"> Inserte una clavija de terminación en el conector SALIDA DMX del último dispositivo del enlace.
	Direccionamiento incorrecto	<ul style="list-style-type: none"> Asegúrese de que la configuración de la dirección es correcta
	En una configuración de varios dispositivos, uno de los dispositivos está defectuoso y perturba la transmisión de datos en el enlace	<ul style="list-style-type: none"> Para identificar el dispositivo defectuoso, puentee un dispositivo cada vez hasta que se restablezca el funcionamiento normal.
No hay luz o los LED se apagan intermitentemente	Los LED están dañados.	<ul style="list-style-type: none"> Desconecte el aparato y póngase en contacto con su distribuidor Highlite International
	Los parámetros de potencia de entrada del dispositivo no coinciden con la tensión y la frecuencia de CA locales.	<ul style="list-style-type: none"> Desconecte el dispositivo. Asegúrese de que la corriente, la tensión y la frecuencia locales coinciden con la tensión, la corriente y la frecuencia de entrada especificadas en la etiqueta informativa del aparato.

8. Mantenimiento

8.1. Instrucciones de seguridad para el mantenimiento

**PELIGRO**

Descarga eléctrica causada por una tensión peligrosa en el interior

Desconecte la fuente de alimentación antes de realizar tareas de reparación o limpieza.

8.2. Mantenimiento preventivo

**Atención**

Antes de cada uso, examine el dispositivo visualmente para detectar cualquier defecto.

Compruebe lo siguiente:

- Todos los tornillos utilizados para instalar el dispositivo o partes del dispositivo están bien apretados y no están oxidados.
- Los dispositivos de seguridad no están dañados.
- No hay deformaciones en las carcasas, las fijaciones y los puntos de instalación.
- La lente no está agrietada ni dañada.
- Los cables de alimentación no están dañados ni presentan desgaste.

8.2.1. Instrucciones básicas de limpieza

La lente externa del dispositivo debe limpiarse periódicamente para optimizar la salida de luz. El programa de limpieza depende de las condiciones del lugar donde esté instalado el dispositivo. Cuando se utilicen máquinas de humo o niebla en un recinto, el dispositivo deberá limpiarse con más frecuencia. Por otro lado, si se instala en una zona bien ventilada, necesitará una limpieza menos frecuente. Para establecer un programa de limpieza, examine el dispositivo a intervalos regulares durante las primeras 100 horas de funcionamiento.

Para limpiar el dispositivo, sigue los pasos que se indican a continuación:

- 01) Desconecte el dispositivo de la corriente eléctrica.
- 02) Deje que el dispositivo se enfríe durante al menos 15 minutos.
- 03) Elimine el polvo acumulado en la superficie exterior con aire comprimido seco y un cepillo suave.
- 04) Limpie la lente con un paño húmedo. Utilice una solución de detergente suave.
- 05) Seque la lente cuidadosamente con un paño sin pelusa.
- 06) Limpie las conexiones DMX y otras conexiones con un paño húmedo.

**Atención**

- No sumerja el dispositivo en líquido.
- No utilice alcohol ni disolventes.
- Asegúrese de que las conexiones estén completamente secas antes de conectar el dispositivo a la red eléctrica o a otros dispositivos.

8.3. Mantenimiento correctivo

El dispositivo no contiene piezas reparables por el usuario. No abra el dispositivo ni lo modifique.

Encargue las reparaciones y el mantenimiento a personas formadas o cualificadas. Póngase en contacto con su distribuidor Highlite International para obtener más información.

8.3.1. Sustitución del fusible



PELIGRO
Descarga eléctrica por cortocircuito

- No puentee el interruptor termostático ni los fusibles.
- Sustituya los fusibles solo por otros del mismo tipo y potencia.

Las sobretensiones, los cortocircuitos o una alimentación eléctrica incorrecta pueden hacer que se queme un fusible. Si el fusible se quema, el dispositivo dejará de funcionar. Si esto ocurre, siga los pasos que se indican a continuación:

- 01) Desconecte el dispositivo de la corriente eléctrica.
- 02) Deje que el dispositivo se enfríe durante al menos 15 minutos.
- 03) Afloje la tapa del fusible con un destornillador y retire el portafusibles.
- 04) Si el fusible está marrón o poco claro, está quemado. Retire el fusible viejo.
- 05) Inserte un fusible nuevo en el portafusibles. Asegúrese de que el tipo y la potencia del fusible de repuesto son los mismos que los especificados en la etiqueta informativa del producto.
- 06) Vuelva a colocar el portafusibles en la abertura y apriete la tapa del fusible.

9. Desinstalación, transporte y almacenamiento

9.1. Instrucciones de desinstalación



ADVERTENCIA
Una desinstalación incorrecta puede causar lesiones graves y daños materiales.

- Deje que el dispositivo se enfríe antes de desmontarlo.
- Desconecte la fuente de alimentación antes de desinstalarlo.
- Durante la desinstalación y el desmontaje del dispositivo, respete siempre las normas nacionales y específicas del lugar.
- Lleve equipo de protección individual conforme a la normativa nacional y específica del lugar.

9.2. Instrucciones para el transporte

- Utilice el embalaje original para transportar el dispositivo (si es posible).
- Siga siempre las instrucciones de manipulación impresas en la caja de cartón exterior, por ejemplo: «Manipular con cuidado», «Este lado hacia arriba», «Fragil».

9.3. Almacenamiento

- Limpie el dispositivo antes de guardarlo (véase la sección [8.2.1. Instrucciones básicas de limpieza](#) en la página 35).
- Si es posible, guarde el dispositivo en su embalaje original.

10. Eliminación



Eliminación correcta de este producto

Residuos de aparatos eléctricos y electrónicos

Este símbolo en el producto, en su embalaje o en los documentos que lo acompañan indica que el producto no debe tratarse como residuo doméstico. Deshágase de este producto entregándolo en el punto de recogida correspondiente para el reciclaje de aparatos eléctricos y electrónicos. De esta manera evitará daños medioambientales o a otras personas a causa de la eliminación incontrolada de residuos. Para obtener información más detallada sobre el reciclaje de este producto, póngase en contacto con las autoridades locales o con el distribuidor autorizado.

11. Aprobación



Consulte la página del producto correspondiente en el sitio web de Highlite International (www.highlite.com) para ver la declaración de conformidad disponible.

